

# رونیکس®

آخرین ابزاری که می‌خرید!

سشوار صنعتی

۱۱۰۲

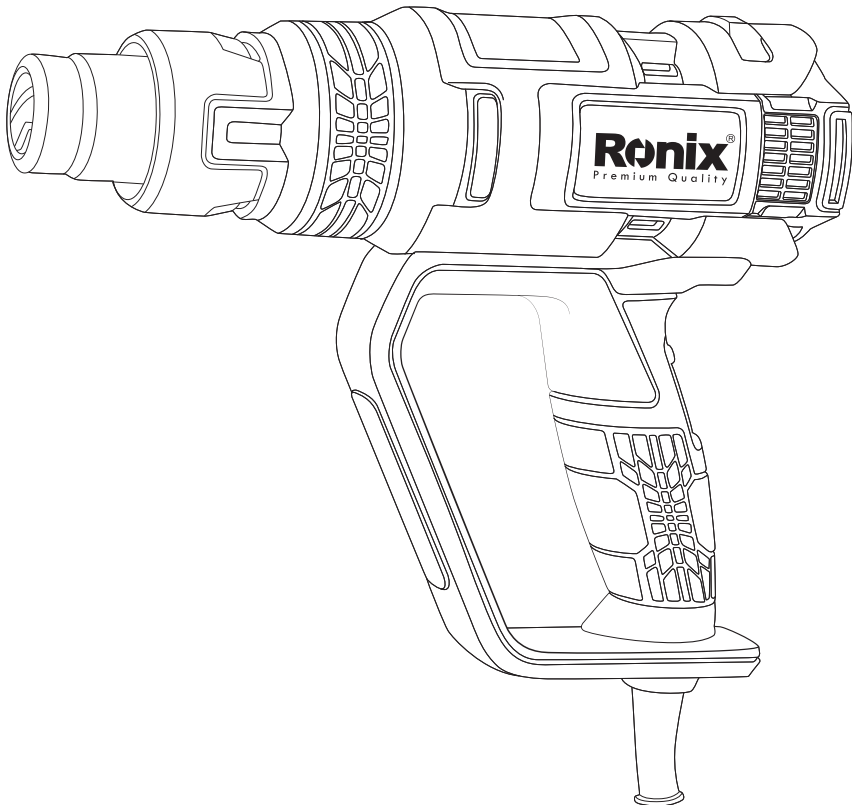

**12**  
MONTHS  
GUARANTY

**FREE**  
DELIVERY

**BANK**  
SPARE PARTS

**CALL**  
CENTER  
02161904

[www.ronix.ir](http://www.ronix.ir)



## مشخصات فنی

کد محصول	۱۱۰۲
ولتاژ	۲۲۰-۲۴۰ ولت
فرکانس	۵۰-۶۰ هرتز
وزن	۱ کیلوگرم
متعلقات	۳ نازل، یک کاردک
توان	۲۰۰۰ وات
حجم هوای خروجی و درجه حرارت	۱: ۲۵۰ لیتر در دقیقه ۵۰ درجه ۲: ۲۵۰ لیتر در دقیقه ۵۰-۶۰۰ درجه ۳: ۵۰۰ لیتر در دقیقه ۵۰-۶۰۰ درجه
نوع بسته بندی	جعبه رنگی رونیکس

## اجزا و قطعات دستگاه

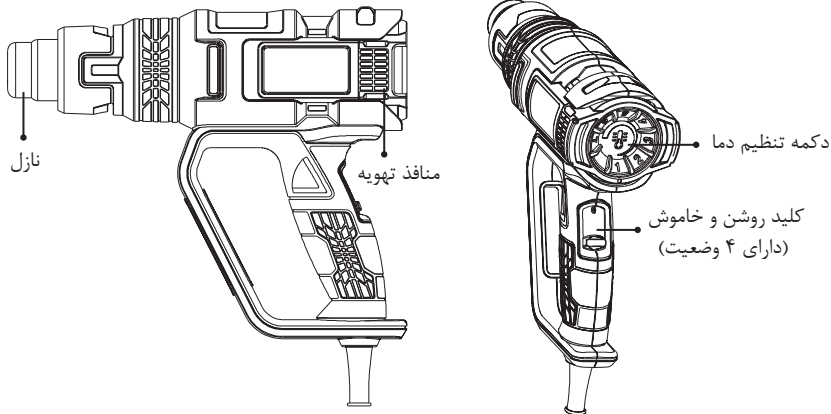

### توجه! ⚠️

برای استفاده بهینه از دستگاه حتما قبل از استفاده از دستگاه، دفترچه راهنما را به دقت مطالعه کرده و آن را برای استفاده های بعدی نگهداری نمایید.

### ⚠ هشدار!

در صورت نیاز به هرگونه تعمیر یا تعویض قطعات، حتما به مراکز خدمات پس از فروش رونیکس سرویس مراجعه نمایید.

⚡ این علامت نشان دهنده خطر برق گرفتگی می باشد.

### ⚠

این علامت نشان دهنده یک نکته و یا دستورالعمل مهم است که باید هنگام استفاده از دستگاه رعایت شود.

### ⚠ نکته!

این دستگاه جهت رنگ زدایی، ایجاد اتصالات پلاستیکی و PVC، جوشکاری و انحنای دادن به قطعات پلاستیکی همچنین خشک کردن سطوح، طراحی شده است.

## دستورالعمل های کلی ابزارآلات برقی

### ⚠ هشدار!

– لطفا کلیه مواردی که در ذیل قید شده است را با دقت مطالعه فرمائید و به کار برید، عدم پیروی از دستورالعمل های ذیل ممکن است منجر به ایجاد صدمات جبران ناپذیر فیزیکی یا ایجاد اختلال در کارکرد ابزارآلات برقی شوند.

– این دفترچه راهنما را بعد از مطالعه نگهداری نمائید.

– منظور از کلمه "ابزار برقی" در هشدارهای زیر کلیه ابزارهای برقی متصل به کابل یا ابزارهای شارژی دارای باتری می باشد.

### به موارد ذیل توجه نمائید:

#### ■ ایمنی محل کار

- محل کار را تمیز و روشن نگهدارید. محیط های در هم ریخته و تاریک حادثه آفرین خواهند بود.
- هرگز از ابزارآلات برقی در مجاورت مواد اشتعال زا استفاده ننمائید. ابزار آلات برقی جرقه ایجاد می کنند که ممکن است موجب آتش سوزی گردد.
- ابزارآلات برقی را هنگام استفاده از دسترس کودکان و افراد غیرمتخصص دور نگهدارید. زیرا ممکن است باعث از دست دادن تمرکز و کنترل دستگاه شود.

#### ■ ایمنی برقی

- دو شاخه دستگاه باید متناسب با پریز باشد. با این کار احتمال برق گرفتگی به شدت کاهش خواهد یافت.
- در هنگام استفاده از دستگاه به محل عبور لوله، کابل برق مربوط به رادیاتور، گرمخانه و یا یخچال و... توجه نمائید.
- ابزارآلات برقی را در معرض باران و یا رطوبت قرار ندهید. ورود آب به ابزارآلات برقی ممکن است موجب برق گرفتگی شود.
- هرگز از کابل دستگاه برای حمل آن استفاده ننمائید و یا برای قطع اتصال دستگاه از پریز، کابل را نکشید. همچنین کابل را از معرض حرارت، سطوح نوک تیز، قطعات دوار و روغن دور نگهدارید.
- کابل های آسیب دیده مستعد بروز برق گرفتگی هستند.
- هنگام استفاده از دستگاه در محیط های باز، از سیم رابط مناسب استفاده نمائید تا احتمال برق گرفتگی کاهش یابد.
- هنگام استفاده از دستگاه در محیط های مرطوب حتما از کلید حفاظت جان (RCD) برای اتصال دستگاه به منبع تغذیه برق شهری استفاده نمائید. کلید حفاظت جان، مانند دستکش و کفش ایمنی به افزایش ایمنی فردی کمک می کند.
- هرگز ابزارهای دارای جریان متناوب را به منبع تغذیه برق با جریان غیرمتناوب (مستقیم) وصل ننمائید. این کار منجر به آسیب دیدگی دستگاه و آسیب های فردی خواهد شد. این دستگاه جهت استفاده با جریان برق متناوب AC است و اتصال آن به منبع تغذیه برق شهری بدون مشکل خواهد بود.

### ■ ایمنی فردی

- زمانی که خسته اید یا تحت تاثیر دارو قرار دارید و در مجموع زمانی که در سلامتی کامل به سر نمی برید، هرگز از ابزارآلات برقی استفاده ننمائید. چرا که لحظه ای درنگ و بی دقتی منجر به صدمات جبران ناپذیری خواهد شد.
- همواره از لوازم ایمنی مانند عینک ایمنی، ماسک هوا، کفش و کلاه ایمنی و محافظ گوش استفاده نمائید تا صدمات فردی کاهش یابد.
- برای اجتناب از شروع به کار ناگهانی دستگاه، قبل از اتصال آن به منبع برق از قرار داشتن کلید در وضعیت خاموش اطمینان حاصل نمائید. همچنین زمانی که آن را جا به جا می کنید، دو شاخه را از پریز جدا کرده و انگشتان را بر روی کلید قرار ندهید.
- قبل از روشن کردن دستگاه از عدم اتصال هرگونه ابزار تنظیم مانند آچار به قطعات دوار اطمینان حاصل نمائید چرا که می تواند منجر به صدمات جبران ناپذیری گردد.
- حالت صحیح قرارگیری پاها و حفظ تعادل بدن حین کار از خارج شدن کنترل دستگاه جلوگیری می نماید.
- همواره در حین کار از لباس کار مناسب استفاده نمائید. استفاده از لباس های غیر استاندارد و گشاد، جواهرات و داشتن موهای بلند امکان درگیر شدن آنها را با قسمت های متحرک ابزارآلات برقی افزایش داده و ممکن است خطرآفرین شود.
- در صورت استفاده از غبار جمع کن از اتصال صحیح و مناسب آن به دستگاه اطمینان حاصل

نمائید. استفاده از چنین لوازم جانبی، مضرات مربوط به غبارات را کاهش خواهد داد.

### ■ استفاده از دستگاه

- از اعمال بار اضافه به دستگاه جدا خودداری نمایید. انتخاب درست ابزار برقی مناسب کارتان، باعث کاهش هزینه و زمان و حسن انجام کار برای شما خواهد شد. بنابراین همیشه برای انجام عملکرد مورد نظرتان از ابزار برقی مخصوص به آن کار استفاده نمایید.
- در صورت معیوب بودن کلید دستگاه، هرگز از آن استفاده نکنید و به نزدیک ترین مراکز خدمات پس از فروش رونیکس سرویس برای تعمیر آن مراجعه نمایید. هر دستگاهی که با کلید قابل کنترل نباشد، خطرآفرین است و باید تعمیر شود.
- قبل از هرگونه تنظیم یا تعویض لوازم جانبی دستگاه، همچنین زمانی که از دستگاه استفاده نمی کنید دو شاخه را از منبع برق جدا نمایید. این کار از شروع به کار ناگهانی دستگاه جلوگیری خواهد کرد.
- ابزارآلات برقی را از دسترس کودکان و افراد غیرمتخصص دور نگهدارید. ابزارآلات برقی در دسترس افراد آموزش ندیده، خطرآفرین خواهند بود.
- از ابزارآلات برقی به خوبی نگهداری نمایید. هرگونه تنظیمات، گیرکردن قطعات دوار و یا هر وضعیت دیگری که ممکن است بر روی عملکرد دستگاه تاثیر بگذارد را بررسی نمایید و در صورت آسیب دیدگی قبل از استفاده، آن مورد را رفع نمایید. بیشتر حوادث از عدم نگهداری صحیح ابزارآلات برقی رخ می دهد.
- ابزارآلات سوراخکاری را تیز و تمیز نگهدارید. نگهداری مناسب از ابزارآلات برقی موجب کنترل آسان تر دستگاه می گردد و کمتر در قطعه کار گیر خواهد کرد.
- همواره از ابزار و لوازم جانبی مناسب این دستگاه استفاده نمایید. همچنین از این دستگاه تنها برای کارهایی که برای آن تهیه و طراحی شده است، استفاده نمایید.

### ■ تعمیرات و نگهداری

- برای هرگونه تعمیر و تعویض قطعات، تنها به مراکز خدمات پس از فروش رونیکس سرویس مراجعه نمایید.
- برای روغن کاری یا تعویض مته مطابق دستورالعمل قید شده در دفترچه راهنما این دستگاه عمل نمایید.
- هنگام استفاده از دستگاه، دست ها باید تمیز و خشک و عاری از هرگونه روغن و گریس باشد.

### دستورالعمل های استفاده از سشوار های صنعتی

- از قرار گرفتن دست بر روی دریچه هوا و یا مسدود کردن آن به هر نحوی اکیدا خودداری نمایید. زیرا مسدود کردن مسیر هوای ورودی یا خروجی، منجر به ایجاد گرمای زیاد و در نتیجه خرابی یا

سوختن دستگاه می گردد.

- نازل و وسایل جانبی این دستگاه هنگام استفاده به شدت داغ می گردند. در صورت نیاز و قبل از لمس نازل دستگاه به مدت ۳۰ دقیقه صبر کنید تا کاملاً سرد شود، سپس می توانید آن را در محل مورد نظر تان و یا کیف آن قرار دهید.
- همواره قبل از اینکه دستگاه را زمین بگذارید، آن را خاموش نمایید و هرگز نازل آن را هنگام استفاده یا بلافاصله بعد از استفاده از آن در تماس با چیزی قرار ندهید.
- عدم استفاده مناسب از دستگاه می تواند منجر به آتش سوزی گردد. توجه نمایید که از استفاده دستگاه در مجاورت مواد اشتعال زا و فضاهای بسته که گازهای آتش زا وجود دارد اکیدا خودداری نمایید.
- حرارت بالای دستگاه ممکن است موجب آزاد شدن بخارات سمی در فضا گردد. در نتیجه از وجود سیستم تهویه مناسب اطمینان حاصل نمایید.
- هرگز هوای گرم دستگاه را به سوی افراد نگیرید و همواره هنگام استفاده نازل آن را به پایین بگیرید، زیرا دمای بالایی را ایجاد می نماید.
- از وارد کردن هر وسیله ای به نازل دستگاه اکیدا خودداری نمایید، زیرا خطر برق گرفتگی وجود دارد.
- از چسبیدن هرگونه رنگ و زایده به نازل دستگاه و یا خراشیدن زائده ها خودداری نمایید، زیرا احتمال آتش سوزی وجود خواهد داشت.

## ■ رنگ زدایی

- هرگز از این دستگاه برای رنگ هایی که در ترکیباتشان سرب وجود دارد، استفاده ننمایید. اعمال حرارت بر روی چنین رنگهایی امکان تقطیر بخارات سمی سرب را در بر خواهد داشت که در صورت تماس یا استنشاق آن مسمومیت با سرب ایجاد می گردد. قرار گرفتن در معرض سرب حتی برای مدت زمانی کوتاه منجر به آسیب های جبران ناپذیری بر روی مغز و شبکه عصبی افراد می گذارد.
- از کار کردن در فضاهای بسته اجتناب نموده و حتماً از ماسک دهان استفاده نمایید.
- توجه نمایید که نازل دستگاه حداقل ۲۵ میلی متر از سطح کار فاصله داشته باشد و در هنگام کار بر روی فضاهای کار عمودی، از بالا به پایین حرکت کنید تا ریختن رنگ روی دستگاه و داخل آن، موجب اشتعال آن نگردد. در صورت امکان از کاردک دستی استفاده شود و از مشتعل ساختن رنگ خودداری نمایید.
- پس از پایان کار، محل کار را از هرگونه بقایای رنگ عاری نمایید.

## ■ تنظیمات کلید دستگاه

- دمای دستگاه، متناسب با کار مورد نظر قابل تنظیم است. در ذیل وضعیت های مناسب هر کاربرد را ملاحظه نمایید:
- وضعیت کاربرد

### ■ حالت کلید (I)

- خنک کردن قطعات گرم
- خنک کردن دستگاه قبل از تعویض نازل
- خشک کردن رنگ و جلا دهنده ها
- خنک کردن المنت دستگاه

### ■ حالت کلید (II)

- جدا کردن بر چسب و لیبل
- موم اندود و موم زدایی
- خشک کردن الوار قبل از لایه گذاری
- جدا کردن PVC از لوله های عایق کاری شده
- یخ زدایی لوله های یخ بسته

### ■ حالت کلید (III)

- اتصال قطعات پلاستیکی
- خمیده کردن لوله ها و ورقه های پلاستیکی
- باز کردن مهره و پیچ های زنگ زده و یا خیلی سفت
- جدا کردن رنگ و جلا دهنده ها
- لحیم اتصالات سربی





### ▲ نکته!

در صورتی که از وضعیت مناسب دستگاه، که متناسب با نیازتان باشد اطمینان ندارید، با تنظیم دمای پایین شروع به کار کنید و به تدریج دما را زیاد کنید تا به نتیجه مطلوب دست یابید؛ به طور کلی تنظیم دما بر اساس نوع کار شما قابل تنظیم خواهد بود.

## وسایل جانبی

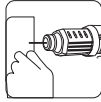
نماد	توضیح	موارد استفاده
------	-------	---------------

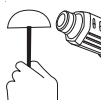

<p>محافظت از شیشه ها در زمان رنگ زدایی از چارچوب و قاب</p>	<p>نازل محافظ شیشه</p>	
<p>محافظت از شیشه ها در زمان رنگ زدایی از چارچوب و قاب</p>	<p>نازل دم ماهی</p>	
<p>خشک کردن و یخ زدایی با حرارت دادن قسمت بزرگ آن</p>	<p>کاردک دستی</p>	
<p>برای رنگ زدایی از درزها، لبه ها، کناره ها، شکاف و گچ بری سرستون ها / انجام کلیه امور لبه چسبانی در صنعت چوب و ام دی اف-مخصوص نوارهای پی وی سی وملامینه</p>	<p>نازل متمرکز کننده</p>	

### ⚠ توجه!

- همواره از نازل مناسب مورد نظرتان (طبق جدول) استفاده نمایید. استفاده از نازل معیوب و یا نادرست موجب انباشت هوای گرم و در نتیجه آسیب دیدگی دستگاه خواهد شد.
- از خاموش بودن دستگاه و خنک بودن نازل اطمینان حاصل نمایید. تماس با نازل می تواند منجر به سوختگی های جدی شود. بنابراین قبل از تعویض نازل و یا تماس دست با آن، اجازه دهید تا دستگاه کاملا خنک شود.
- افتادن یا تماس نازل با سطح می تواند منجر به آتش سوزی شود، بنابراین قبل از روشن کردن دستگاه از اتصال محکم آن اطمینان حاصل نمایید و از قرار دادن نازل روی سطوحی که نسبت به حرارت عایق نیستند، خودداری نمایید.

### راه اندازی و استفاده از دستگاه

- درجه دمای دستگاه را تنظیم نمایید.
- از وسایل جانبی مناسب با کاربرد مورد نظرتان استفاده نمایید.
- توجه نمایید که هنگام استفاده از دستگاه دست آزادتان را روی منافذ تهویه آن قرار ندهید.

### ■ روشن و خاموش کردن دستگاه

برای روشن کردن دستگاه کافی است که دما را در سردترین وضعیت خود قرار داده و کلید را نیز در وضعیت "O" یا خاموش قرار دهید. قبل از جا به جایی یا خاموش شدن دستگاه اجازه دهید تا

دستگاه کاملاً سرد شود.

### ■ تنظیم دما

- با توجه به دمای مورد نظرتان کلید روشن و خاموش را در وضعیت III/ I و یا III قرار دهید. سشوار شروع به کار خواهد کرد. حال می توانید به تدریج و با استفاده از دکمه تنظیم، دمای خروجی را کاهش یا افزایش دهید.
- اگر دکمه تنظیم دما را بر خلاف حرکت عقربه های ساعت بچرخانید دما کاهش و اگر در جهت حرکت عقربه های ساعت بچرخانید دما افزایش خواهد یافت.
- توجه نمایید که با افزایش دما چراغهای LED بیشتری روشن خواهد شد.

### ■ رنگ زدایی

- نازل مناسب با کار مورد نظرتان را نصب نمایید.
- درجه دما را روی دمای مناسب تنظیم نمایید (این امر بر اساس تجربه و احساس کاربر است).
- سپس دستگاه را روشن کنید.
- هوای گرم را به سمت قسمتی که می خواهید رنگ زدایی نمایید، هدایت کنید.
- وقتی رنگ شروع به نرم شدن کرد، آن را با استفاده از کاردک دستی بزدايید.

### ! توجه!

پنجره های با قاب فلزی را رنگ زدایی دقت نمایید، زیرا ممکن است حرارت، باعث ترک خوردن شیشه گردد. همچنین در زمان رنگ زدایی از پنجره ها، از نازل محافظ شیشه استفاده نمایید.

### ! توجه!

نگه داشتن دستگاه به مدت طولانی در یک جهت، موجب مشتعل شدن سطح خواهد شد.

### ! توجه!

جمع شدن رنگ روی کاردک ممکن است موجب اشتعال گردد. در صورت لزوم می توانید برای جدا نمودن رنگ از کاردک از چاقو استفاده نمایید.

### ■ استفاده از دستگاه در محیط های ثابت و کارگاهی

- این دستگاه در محیط های ثابت و کارگاهی هم قابل استفاده است.
- دستگاه را روی میز کار قرار دهید و آن را روشن نمایید.

- توجه نمایید که کابل به طور مناسب و ایمن قرار گرفته باشد و موجب افتادن دستگاه از روی میز کار نشود.

### **⚠️ توجه!**

اطمینان حاصل نمایید که نازل دستگاه همواره از شما و یا هر ناظر دیگری دور باشد. مراقب باشید که چیزی ناخواسته درون نازل نیفتد.

### **■ سردکردن دستگاه**

- نازل دستگاه هنگام استفاده داغ می گردد. قبل از انتقال یا جا به جایی آن، تا خنک شدن دستگاه صبر کنید.

- برای کاهش زمان مورد نیاز سرد شدن دستگاه آن را بر روی کمترین دما تنظیم کرده و اجازه دهید چند دقیقه کار کند یا می توانید دستگاه را خاموش کنید و ۳۰ دقیقه صبر کنید تا سرد شود.

### **■ روغن کاری**

این دستگاه به روغن کاری نیاز ندارد.

### **■ نظافت**

- همواره منافذ هوا را پاکیزه نگهدارید و پوسته را مرتباً با دستمال نرم تمیز نمایید. این کار از بالا رفتن دمای موتور جلوگیری خواهد کرد. بهتر است نظافت دستگاه پس از هر بار استفاده انجام شود.  
- توجه نمایید که منافذ هوا را از وجود هرگونه گردو غبار حفظ نمایید. برای این کار می توانید از دستمال نرم با کمی آب و صابون نیز استفاده کنید.

### **⚠️ هشدار!**

هرگز از حلال هایی مانند نفت، الکل، آب و آمونیاک ... استفاده ننمایید. زیرا باعث از بین رفتن پوسته پلاستیکی و اجزای حساس دستگاه می گردد.

### **⚠️ توجه!**

به همراه ابزار شما کارت گارانتی و کارت معرفی مراکز سرویس مجاز **رونیکس سرویس** در سراسر ایران ارائه می گردد.

توجه داشته باشید که هیچ کدام از اجزای داخلی این ابزار احتیاج به تعمیرات اضافه یا دستکاری جهت بهینه نمودن عملکرد ندارند. بنابراین از هرگونه دستکاری یا ارائه به مراکز تعمیرات غیر مجاز اجتناب نمایید و در صورت بروز هرگونه ایراد، سریعاً با نزدیک ترین مرکز سرویس مجاز تماس

حاصل نمایید تا از خدمات سریع و دقیق رونیکس سرویس استفاده نمایید. برای اطلاع از مراکز سرویس و گارانتی مجاز رونیکس سرویس به وب سایت [www.ronix.ir](http://www.ronix.ir) مراجعه نمائید و یا با تلفن ۰۲۱-۶۴۹۷ خدمات حمایتی رونیکس سرویس تماس حاصل نمائید.



**رونیکس<sup>®</sup>**

آخرین ابزاری که می‌خرید!