

رونیکس®

آخرین ابزاری که می‌خرید!

فرز مینیاتوری

۳۴۰۲



12
MONTHS
GUARANTY

FREE
DELIVERY

BANK
SPARE PARTS

CALL
CENTER
021 61904

www.ronix.ir

کد محصول	۳۴۰۲
توان	۱۷۰ وات
ولتاژ	۲۲۰ ولت
فرکانس	۵۰-۶۰ هرتز
وزن	۰/۶۶ کیلوگرم
متعلقات	دارای متعلقات کاربردی مختلف برای انواع کاربری های سنباده زنی برش، و فرز کاری، شلنگ انعطاف پذیر، چراغ قوه مغناطیسی
سرعت در حالت آزاد	۳۵۰۰-۸۰۰۰ دور در دقیقه
نوع بسته بندی	کیف برزنتی مقاوم
سایز کولت	۳/۲ میلیمتر

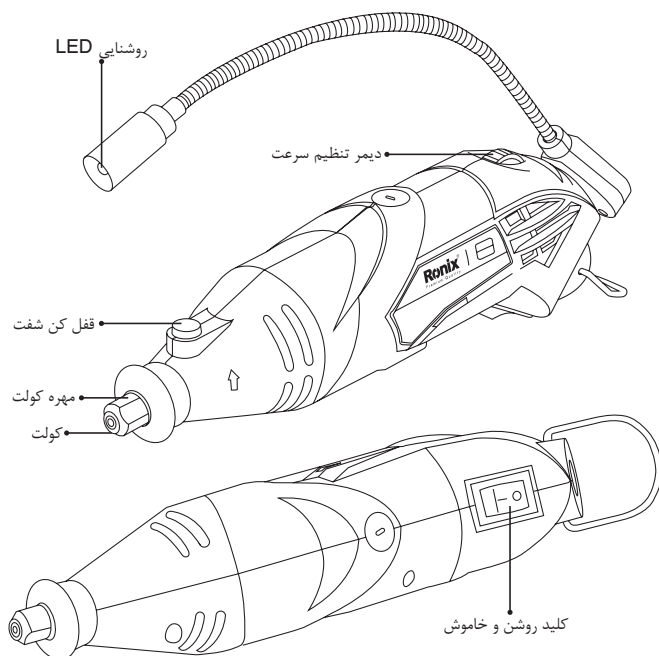

موارد استفاده

این دستگاه به منظور فرزکاری، سنباده زدن، برش، کنده کاری، پولیش زدن و سوراخکاری در قطعه کارهایی که نیاز به دقت بالا دارند طراحی شده است.

موارد ایمنی فردی

⚠ هشدار!

لطفاً کلیه مواردی که در ذیل قید شده است را با دقت مطالعه فرمائید و به کار برید، عدم پیروی از دستورالعمل‌های ذیل ممکن است منجر به ایجاد صدمات جبران ناپذیر فیزیکی یا ایجاد اختلال در کارکرد ابزارآلات برقی شوند.

- دستگاه را از دسترس کودکان و افراد غیر متخصص دور نگهدارید. ابزارآلات برقی در دسترس افراد آموزش ندیده خطرآفرین خواهند بود.
- ابزارآلات برقی را در معرض باران و رطوبت قرار ندهید. ورود آب به ابزارآلات برقی ممکن است موجب برق گرفتگی شود.
- قبل از هرگونه تنظیم یا تعویض لوازم جانبی دستگاه، دو شاخه را از منبع برق جدا نمائید. این کار از شروع به کار ناگهانی دستگاه جلوگیری خواهد کرد.

■ لوازم جانبی

- تنها از لوازم جانبی مناسب دستگاه استفاده نمائید تا نتیجه مورد نظر حاصل شود.
- تنها از لوازم جانبی که به همراه دستگاه ارائه شده است استفاده نمائید.
- در صورت نیاز به استفاده از لوازم جانبی غیر از لوازمی که به همراه دستگاه ارائه شده است توجه نمائید که مشخصات فنی و عملکردی آن مطابق مشخصات دستگاه باشد.
- تنها از لوازم جانبی استفاده نمائید که سرعت مجازشان متناسب با بیشترین سرعت در حالت آزاد دستگاه باشد.
- از لوازم جانبی معیوب، خراب و آسیب دیده استفاده ننمائید.
- صفحات برش و فرزکاری را به خوبی نگهداری نمائید تا شکسته یا ترک برداشته نشود.
- قرار گرفتن در معرض گریس، ضربه و یا فشار موجب آسیب دیدن لوازم جانبی خواهد شد.
- هرگز از صفحه برش با قطر بیش از ۳۲ میلیمتر استفاده ننمائید.
- هرگز از مته‌های دارای قطر بیش از ۳,۲ میلیمتر استفاده ننمائید.
- هرگز از صفحه برش برای فرزکاری استفاده ننمائید.
- هرگز از تبدیل صفحه برش و یا سنگ برای ایجاد سوراخ‌های بزرگ استفاده ننمائید.

■ قبل از روشن کردن دستگاه به موارد ذیل توجه نمائید

- قبل از اتصال دستگاه به منبع تغذیه برق از تناسب ولتاژ دستگاه و منبع برق اطمینان حاصل نمائید. (ابزارهای دارای ولتاژ ۲۳۰ و ۲۴۰ ولت نیز قابل اتصال به منبع برق ۲۲۰ ولت هستند.)
- از قطعه کارهایی که دارای آزیست هستند استفاده ننمائید.
- همواره قطعه کار را با استفاده از گیره در جای خود ثابت نمائید.
- از سالم بودن کابل دستگاه اطمینان حاصل نمائید. کابل باید دارای ظرفیت ۱۶ آمپر بر ثانیه باشد.
- همواره از لوازم ایمنی مانند عینک و کفش ایمنی، دستکش، محافظ گوش، ماسک هوا و پیش بندکار استفاده نمائید.
- از تناسب سایز کولت و شفت لوازم جانبی اطمینان حاصل نمائید.
- قبل از اتصال دستگاه به پریز از خاموش بودن دستگاه اطمینان حاصل نمائید.

■ در هنگام استفاده از دستگاه به موارد ذیل توجه نمائید

- همواره کابل دستگاه را دور از قطعات دوار نگهدارید. کابل باید پشت دستگاه و دور از ابزار دستگاه قرار گیرد.
- هرگز از دستگاه های با کابل آسیب دیده استفاده ننمائید و در صورت نیاز به نزدیک ترین مرکز خدمات پس از فروش **رونیکس سرویس** برای تعمیر مراجعه نمائید.
- هرگز زمانی که دستگاه روشن است قفل کن شفت را فشار ندهید. (آسیب دیدگی ناشی از این کار مشمول گارانتی نخواهد شد.)
- همواره دستها را دور از قطعات متحرک نگهدارید.
- هرگز ابزارآلات برقی را در مجاورت مواد اشتعال زا استفاده ننمائید. ابزارآلات برقی جرقه ایجاد می کنند که ممکن است موجب آتش سوزی گردد.
- توجه نمائید که منافذ هوای دستگاه مسدود نباشد.
- در صورت هرگونه مشکل فنی یا الکتریکی فوراً دستگاه را خاموش کرده و از پریز برق جدا نمائید.

■ بعد از استفاده از دستگاه به موارد ذیل توجه نمائید

- بعد از خاموش کردن دستگاه، کمی زمان لازم است تا ابزار دستگاه از حرکت بایستد.
- قبل از اینکه دستگاه را زمین بگذارید از خاموش شدن دستگاه و ایستادن کلیه قطعات متحرک اطمینان حاصل نمائید.
- هرگز بعد از خاموش کردن دستگاه سعی ننمائید که ابزار دستگاه را با اعمال نیروی معکوس متوقف نمائید.
- دستگاه را در دمای زیر ۵۰ درجه سانتیگراد نگهداری نمائید.



این دستگاه دارای عایق دوجداره مطابق استاندارد EN۵۰۱۴۴ است. بنابراین سیم اتصال به زمین نیاز ندارد.

تعمیرات و نگهداری

- در صورت نیاز به هرگونه تعمیر قطعات داخلی، از عاری بودن قطعات از جریان برق اطمینان حاصل نمائید.
- دستگاه را به طور مرتب پس از هر بار استفاده با دستمال، تمیز نمائید. توجه نمائید که منافذ هوا با غبار یا براده مسدود نشده باشد. در صورت نیاز می توان از یک دستمال مرطوب آغشته به آب و صابون نیز برای تمیز کردن دستگاه استفاده کرد اما هرگز از نفت، الکل، آمونیاک و ... برای تمیز کردن دستگاه استفاده نمائید زیرا باعث آسیب زدن به پوسته خواهد شد.
- این دستگاه نیاز به روغن کاری ندارد.

⚠️ توجه:

به همراه ابزار شما کارت گارانتی و کارت معرفی مراکز سرویس مجاز **رونیکس سرویس** در سرتاسر ایران ارائه می گردد.

توجه داشته باشید که هیچ کدام از اجزای داخلی این ابزار احتیاج به تعمیرات اضافه یا دستکاری جهت بهینه نمودن عملکرد ندارند بنابراین از هرگونه دستکاری یا ارائه به مراکز تعمیرات غیر مجاز اجتناب نمایید و در صورت بروز هرگونه مشکل سریعاً با نزدیک ترین مرکز سرویس مجاز تماس حاصل نمایید تا از خدمات سریع و دقیق **رونیکس سرویس** استفاده نمایید. برای اطلاع از مراکز سرویس و گارانتی مجاز **رونیکس سرویس** به وب سایت www.ronix.ir مراجعه نمائید و یا با تلفن ۰۲۱-۶۴۹۷-۰۲۱ خدمات حمایتی **رونیکس سرویس** تماس حاصل نمائید.

باز یافت

این دستگاه برای جلوگیری از آسیب دیدگی هنگام حمل، دارای بسته بندی کارتنی است که مواد آن قابل باز یافت و استفاده مجدد می باشند.



۲۲۰ ولت
۵۰ هرتز



۱۷۰ وات



۸,۰۰۰
۳۵,۰۰۰
دور در دقیقه



۳/۲
میلیمتر



۰/۶۶
کیلوگرم

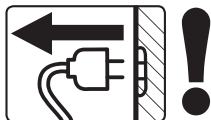

(1)

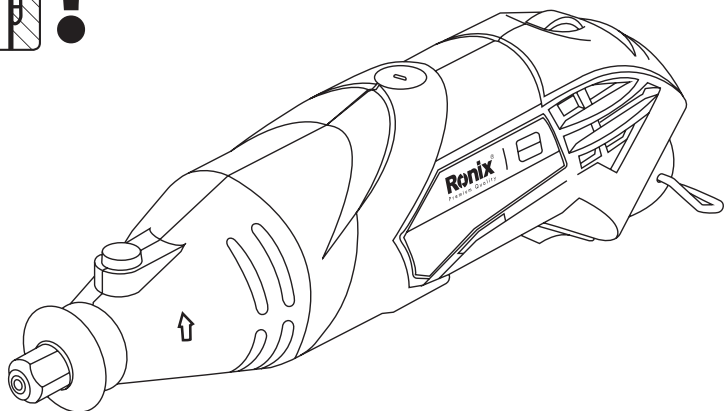

(2)

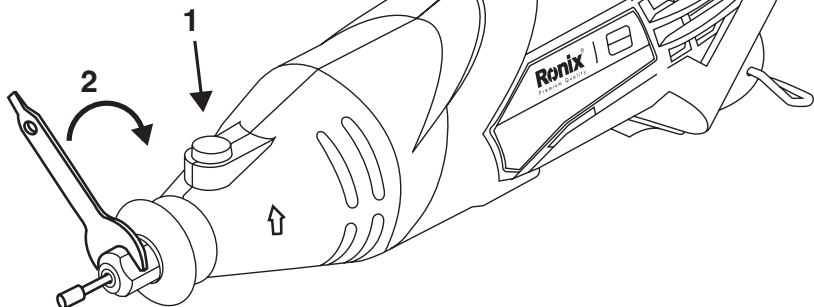

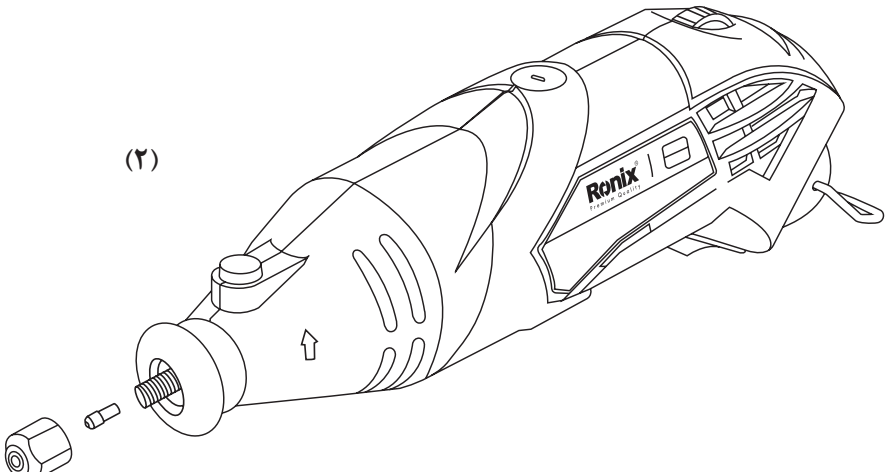
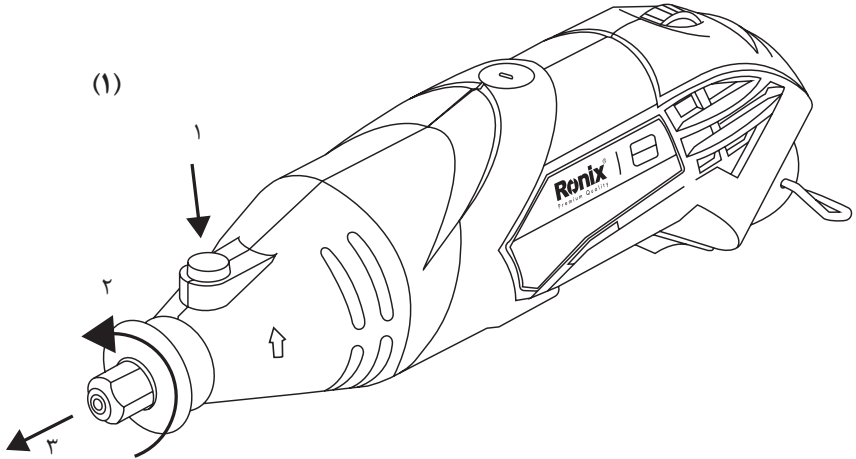
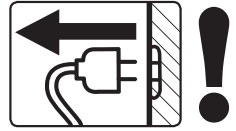

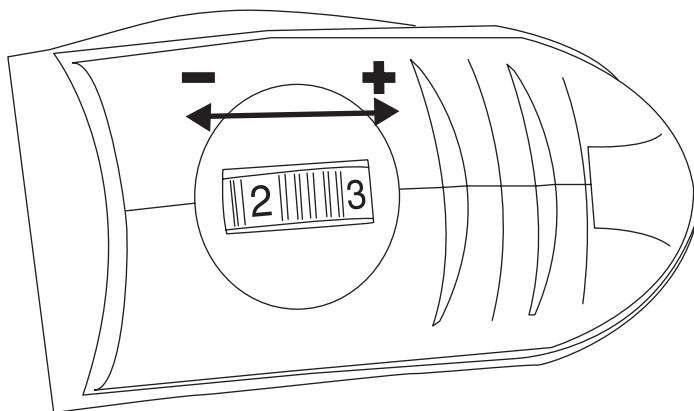
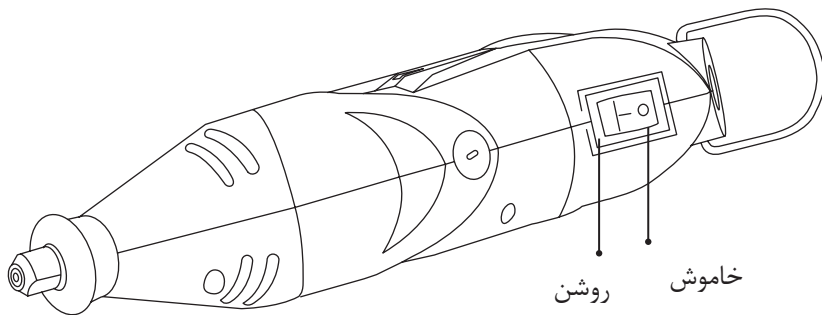

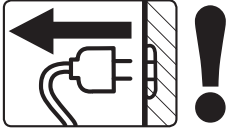

(۱)

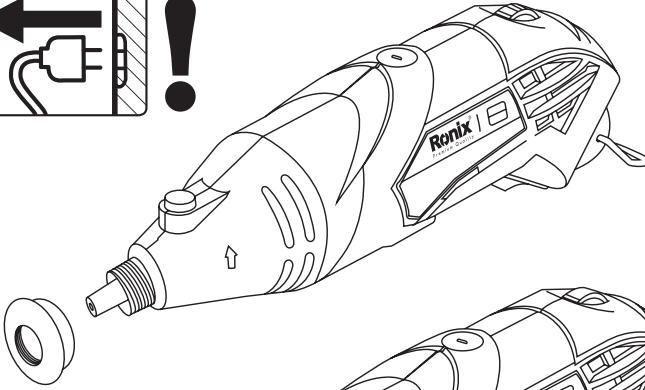

(۲)

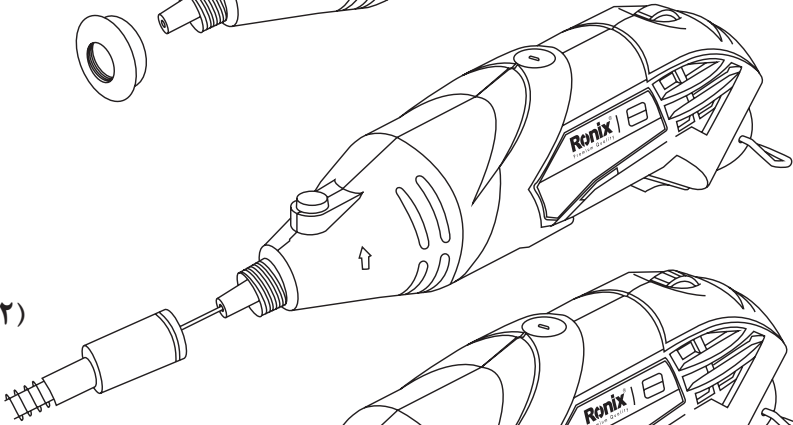

(۳)

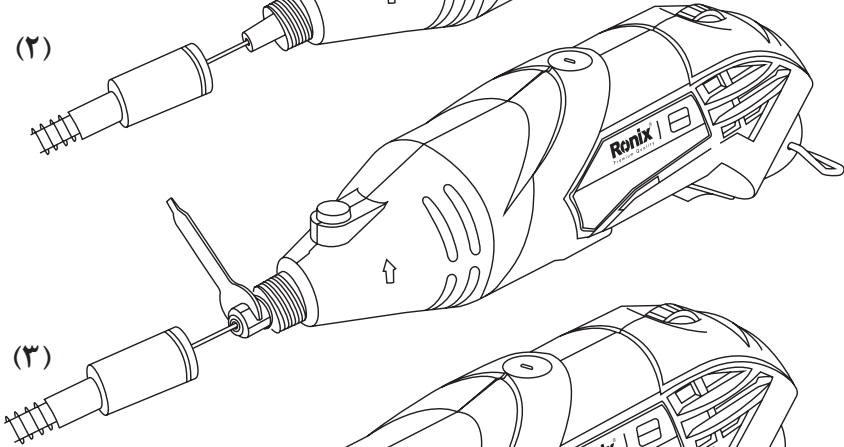

(۴)

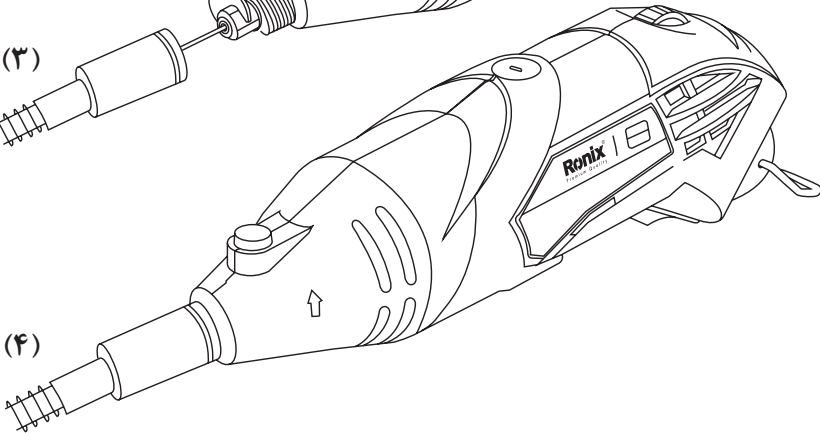

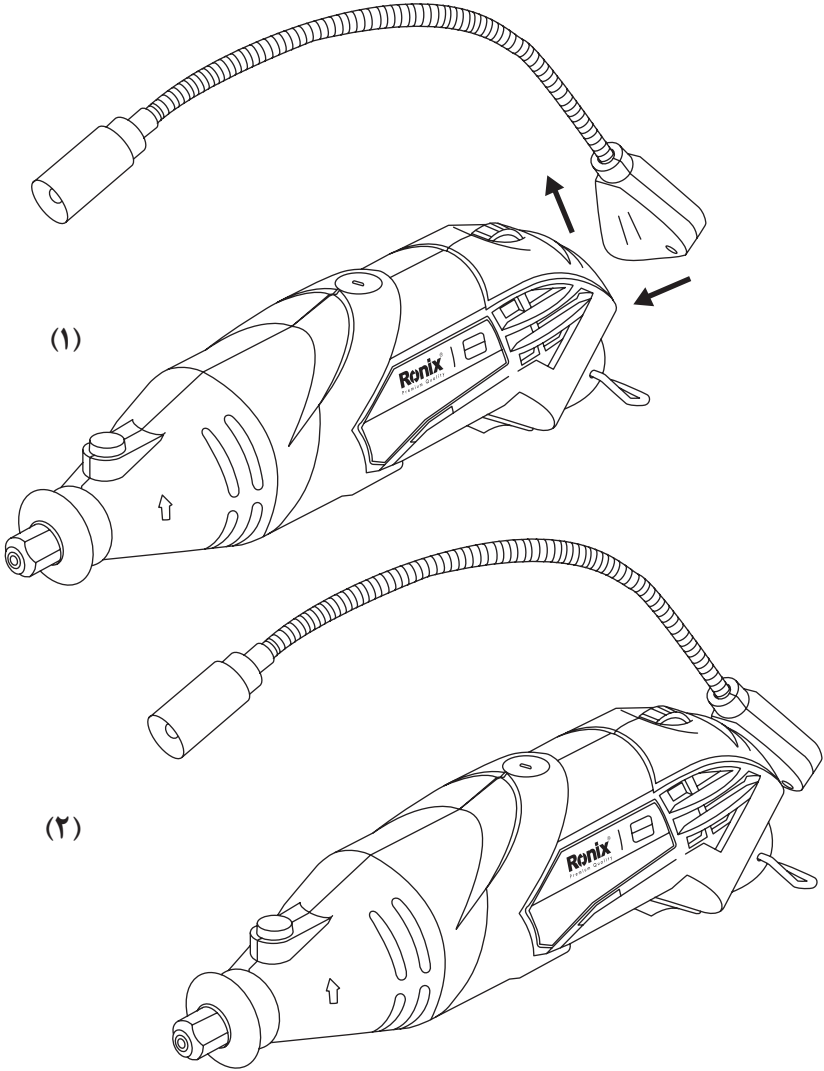

رونیکس[®]

آخرین ابزاری که می‌خرید!