

# رونیکس®

آخرین ابزاری که می‌خرید!

مینی کمپرسور شارژی

۸۶۰۵

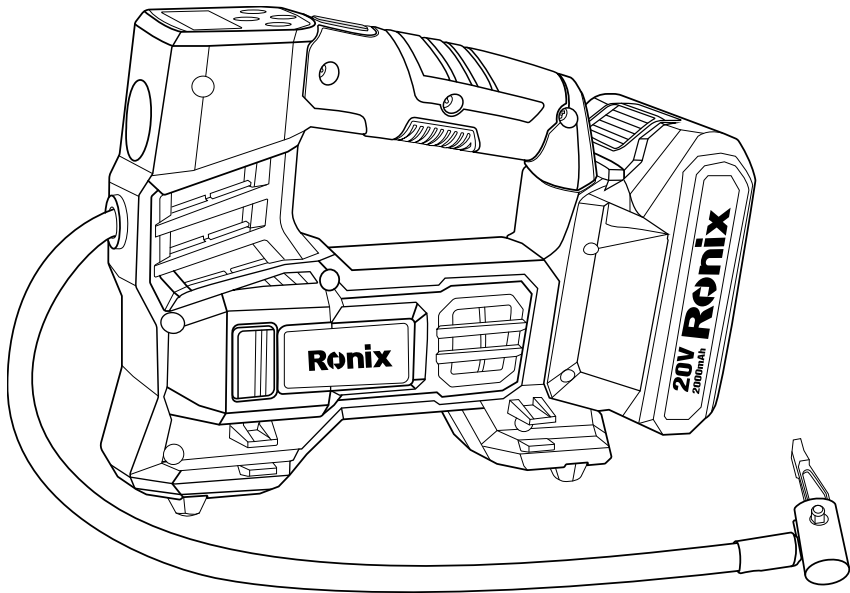

BANK  
SPARE PARTS



CALL  
CENTER  
021 6497

[www.ronix.ir](http://www.ronix.ir)



مدل	۸۶۰۵
حداکثر جریان هوا	۱۶ لیتر بر دقیقه
حداکثر فشار	10.35Bar / 150PSI / 1035kPa
مدت زمان عملکرد در حالت بی باری	۲۳ دقیقه
ولتاژ باتری	۲۰ ولت
تکنولوژی باتری	لیتیوم - یون
ظرفیت باتری	۲ آمپر ساعت
مدت زمان شارژ	۶۰ دقیقه
طول نازل باد	۴۰ سانتی متر
حداکثر شدت روشنایی	۱۲۰ لومن
نوع بسته بندی	جعبه رنگی رونیکس
وزن	۱/۳ کیلوگرم
متعلقات	رابط بادکردن توپ ورزشی، رابط بادکردن تیوب، یک عدد باتری ۲ آمپر ساعت، یک عدد شارژر ۲ آمپر

## اجزاء و قطعات

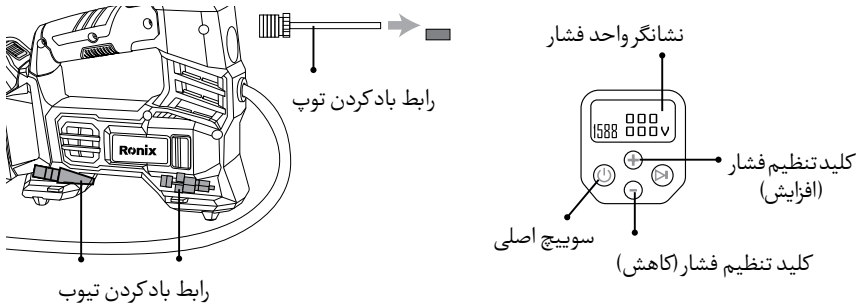
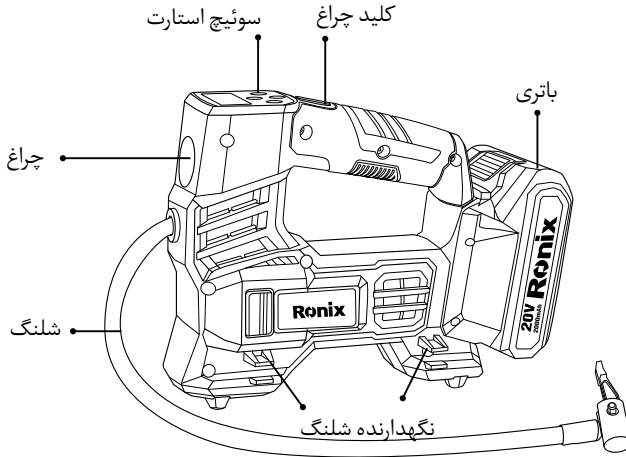

## دستورالعمل های کلی ابزارآلات برقی

### ⚠ هشدار!

- لطفاً کلیه مواردی که در ذیل قید شده است را به دقت مطالعه فرمائید و به کار برید، عدم پیروی از دستورالعمل های ذیل ممکن است منجر به ایجاد صدمات جبران ناپذیر فیزیکی یا ایجاد اختلال در کارکرد ابزارآلات برقی شوند.

### به موارد ذیل توجه نمایید:

#### ■ ایمنی محل کار

(۱) محل کار را تمیز و روشن نگهدارید. محیط های درهم ریخته و تاریک حادثه آفرین خواهند بود.

- ۲) هرگز از ابزارآلات برقی در مجاورت مواد اشتعال زا استفاده ننمائید. ابزارآلات برقی جرقه ایجاد می کنند که ممکن است موجب آتش سوزی گردد.
- ۳) ابزارآلات برقی را هنگام استفاده از دسترس کودکان و افراد غیرمتخصص دورنگهدارید زیرا ممکن است باعث از دست دادن تمرکز و کنترل دستگاه شود.

#### ■ ایمنی برقی

- ۴) دو شاخه دستگاه باید متناسب با پریز باشد. هرگز از دوشاخه هایی که دارای سیم اتصال به زمین نیستند استفاده ننمائید. با این کار احتمال برق گرفتگی به شدت کاهش خواهد یافت. موارد مربوط به ابزارآلات شارژی
- ۵) تنها از شارژر مربوط به این مدل برای شارژ باطری استفاده نمائید. شارژر مناسب یک دستگاه ممکن است برای دستگاه دیگر خطرآفرین باشد.
- ۶) تنها از باطری مربوط به این مدل برای شارژ باطری استفاده نمائید. باطری مناسب یک دستگاه ممکن است برای دستگاه دیگر خطرآفرین باشد.

#### ■ ایمنی فردی

- ۷) زمانی که خسته اید یا تحت تاثیر دارو قرار دارید و در مجموع زمانی که در سلامتی کامل به سر نمی برید، هرگز از ابزارآلات برقی استفاده ننمائید. چراکه لحظه ای درنگ و بی دقتی منجر به صدمات جبران ناپذیری خواهد شد.
- ۸) همواره در حین کار از لباس کار مناسب استفاده نمائید. استفاده از لباس های غیراستاندارد و گشاد، جواهرات و داشتن موهای بلند امکان درگیر شدن آنها را با قسمت های متحرک ابزارآلات برقی افزایش داده و ممکن است خطرآفرین شود.
- ۹) برای اجتناب از شروع به کار ناگهانی دستگاه، قبل از اتصال آن به منبع برق از قرار داشتن کلید در وضعیت خاموش اطمینان حاصل نمائید. همچنین زمانی که آن را جابه جا می کنید، دوشاخه را از پریز جدا کرده و انگشتان را بر روی کلید قرار ندهید.
- ۱۰) قبل از روشن کردن دستگاه از عدم اتصال هرگونه ابزار تنظیم مانند آچار به قطعات دوار اطمینان حاصل نمائید چراکه می تواند منجر به صدمات جبران ناپذیری گردد.
- ۱۱) حالت صحیح قرارگیری پاها و حفظ تعادل بدن حین کار از خارج شدن کنترل دستگاه جلوگیری می نماید.
- ۱۲) همواره از لوازم ایمنی مانند عینک ایمنی، ماسک هوا، کفش و کلاه ایمنی و محافظ گوش استفاده نمائید تا صدمات فردی کاهش یابد.

## استفاده از دستگاه

- ۱۳) همواره از قید و بست مناسب برای ثابت کردن قطعه کار استفاده نمائید. نگهداشتن قطعه با دست، پا و روش های غیر استاندارد ممکن است موجب از دست رفتن کنترل دستگاه و قطعه و صدمات جانی و مالی گردد.
- ۱۴) از اعمال بار اضافه به دستگاه جدا خودداری نمائید. انتخاب درست ابزار برقی مناسب کارتان، باعث کاهش هزینه و زمان و حسن انجام کار برای شما خواهد شد. بنابراین همیشه برای انجام عملکرد مورد نظرتان از ابزار برقی مخصوص به آن کار استفاده نمائید.
- ۱۵) در صورت معیوب بودن کلید دستگاه، هرگز از آن استفاده نکنید و به نزدیک ترین مرکز خدمات پس از فروش رونیکس پلاس برای تعمیر آن مراجعه نمائید. هر دستگاهی که با کلید قابل کنترل نباشد خطر آفرین است و باید تعمیر شود.
- ۱۶) قبل از هرگونه تنظیم یا تعویض لوازم جانبی دستگاه، همچنین زمانی که از دستگاه استفاده نمی کنید باطری را از دستگاه جدا نمائید. این کار از شروع به کار ناگهانی دستگاه جلوگیری خواهد کرد.
- ۱۷) ابزارآلات برقی را از دسترس کودکان و افراد غیرمتخصص دور نگهدارید. ابزارآلات برقی در دسترس افراد آموزش ندیده، خطر آفرین خواهند بود.
- ۱۸) هنگامی که از باطری استفاده نمی کنید، آن را از مجاورت قطعات فلزی مانند گیره، سکه، کلید، سوزن، پیچ و ... دور نگهدارید زیرا ممکن است موجب اتصال کوتاه، جرقه و آتش سوزی شود.
- ۱۹) ابزارآلات برقی را تیز و تمیز نگه دارید. نگهداری مناسب از ابزارآلات برقی موجب کنترل آسان تر دستگاه می گردد و کمتر در قطعه کار گیر خواهد کرد.
- ۲۰) از ابزارآلات برقی به خوبی نگهداری نمائید. هرگونه تنظیمات، گیر کردن قطعات دوار و یا هروضعیت دیگری که ممکن است بر روی عملکرد دستگاه تاثیر بگذارد را بررسی نمائید و در صورت آسیب دیدگی قبل از استفاده، آن مورد را رفع نمائید. بیشتر حوادث از عدم نگهداری صحیح ابزارآلات برقی رخ می دهد.
- ۲۱) همواره از ابزار و لوازم جانبی مناسب این دستگاه استفاده نمائید. همچنین از این دستگاه تنها برای کارهایی که برای آن تهیه و طراحی شده است استفاده نمائید.

## تعمیرات و نگهداری

- ۲۲) برای هرگونه تعمیر و تعویض قطعات تنها به مراکز خدمات پس از فروش رونیکس پلاس مراجعه نمائید.
- ۲۳) تنها از قطعات مناسب دستگاه که توسط خدمات پس از فروش رونیکس پلاس ارائه می گردد برای تعمیر دستگاه استفاده شود.

### ■ هنگام شارژ باطری به موارد ایمنی ذیل توجه نمایید

- (۱) دستگاه را در دمای بالای ۴۰ درجه سانتیگراد نگهداری ننمائید.
- (۲) باطری را تنها در دمای بین ۴ تا ۴۰ درجه سانتیگراد شارژ ننمائید.
- (۳) تنها از شارژر مربوط به این مدل برای شارژ باطری استفاده ننمائید. شارژر مناسب یک دستگاه ممکن است برای دستگاه دیگر خطر آفرین باشد.
- (۴) قبل از تمیز کردن شارژر آن را از پریز برق جدا ننمائید.
- (۵) از تمیز کردن شارژر با آب یا هر مایع دیگری خودداری ننمائید.
- (۶) زمان شارژ این دستگاه حدود ۱ ساعت است.

### ⚠ هشدار!

در صورت ضربه خوردن یا افتادن باطری هرگز اقدام به باز کردن و تعمیر آن نکنید و برای تعمیر آن به نزدیک ترین مرکز خدمات پس از فروش رونیکس مراجعه ننمائید.

### ⚠ هشدار!

وارد شدن هرگونه مایع به داخل شارژر موجب برق گرفتگی خواهد شد. بعد از هر بار شارژ باطری از قرار دادن شارژر در محیط گرم مانند قفسه فلزی و یا بدون عایق جدا خودداری ننمائید.

### نکات ضروری ایمنی دستگاه مینی کمپرسور شارژی ۲۰ ولت

- (۱) در هنگام کار با دستگاه، سری رابط شلنگ به جسم را محکم وصل کنید. در غیر این صورت ممکن است باعث ایجاد آسیب به شما و دستگاه گردد.
- (۲) کاهش فشار باد به آرامی صورت گیرد. همچنین بیرون کشیدن سری رابط شلنگ از جسم به آرامی انجام شود زیرا به دلیل فشار زیاد باد داخل جسم، ممکن است باعث پرتاب اتصالات و شلنگ شود و باعث آسیب رسانی به بدن شود.
- (۳) اجسام را بیش از حداکثر فشار مجاز باد نکنید. در غیر این صورت ممکن است دستگاه یا جسم آسیب ببینند.
- (۴) از دستگاه بیشتر از حداکثر فشار خروجی مجاز آن استفاده نشود. این کار سبب آسیب جدی به دستگاه می شود.
- (۵) از دستگاه صرفاً برای باد کردن اجسامی که کارخانه سازنده در نظر گرفته است مانند تایر، توپ یا تیوب های آبی استفاده کنید. باد کردن اجسام دیگر ممکن است به آنها آسیب برساند.
- (۶) هنگام باد کردن اجسام، وضعیت دستگاه و جسم را بررسی کنید و چک کنید که هوا نشستی نداشته باشد. در غیر این صورت، این کار ممکن است باعث آسیب رساندن به دستگاه شود.
- (۷) هنگام حمل، دسته دستگاه را بگیرید و همچنین شلنگ دستگاه را نکشید زیرا این کار باعث آسیب

دیدن به دستگاه خواهد شد.

۱۸) پس از باد کردن اجسام، فشار هوا را با استفاده از تجهیزات اندازه گیری قابل اطمینان و مدرج بررسی کنید. از فشار سنج دستگاه فقط به عنوان مرجع استفاده شود.

۱۹) پس از ۵ دقیقه استفاده دائم از دستگاه، ۵ دقیقه آن را برای خنک شدن خاموش کنید. از دستگاه بیش از زمان کارکرد دائم استفاده نشود. در غیر این صورت، دستگاه ممکن است آسیب ببیند و باعث آسیب شود.

۱۰) از دستگاه روی سطح شنی یا آلوده استفاده نشود. این کار باعث ورود اشیاء خارجی به داخل دستگاه و ایجاد اختلال در کارکرد می شود.

۱۱) خروجی شلنگ را به سمت خود یا دیگران نگیرید. این کار ممکن است باعث پرتاب اشیاء و آسیب شود.

۱۲) خروجی شیلنگ را به سمت گرد و غبار یا موارد مشابه نگیرید. این کار ممکن است باعث پراکندگی گرد و غبار در محیط شود.

۱۳) اجسام با ظرفیت زیاد را باد نکنید. اگر یک جسم بزرگ را باد کنید، ممکن است ابزار بسیار داغ شود و باعث سوختگی شود.

۱۴) دستگاه، شلنگ، شیر هوا یا آداپتور را بلافاصله پس از باد کردن اجسام لمس نکنید. ممکن است قطعات فلزی به شدت داغ شوند و باعث سوختگی شوند.

۱۵) از دستگاه با دست خیس استفاده نکنید.

۱۶) هنگام بستن شیر هوا مراقب باشید که انگشتان بین جسم و شیر هوا گیر نکنند.

۱۷) هنگام کار با شلنگ دستگاه مراقب باشید که شلنگ در هم تابیده نشود زیرا این موضوع باعث آسیب به دستگاه خواهد شد.

۱۸) هرگز وقتی شیلنگ هوا به جسم وصل شده یا در حین کار، دستگاه را رها نکنید.

۱۹) از دستگاه به عنوان وسیله تنفسی استفاده نکنید.

۲۰) از ابزار برای اسپری کردن مواد شیمیایی استفاده نکنید. این کار ممکن است به ریه های شما آسیب برساند.

۲۱) در هنگام کار با دستگاه حداقل ۵ سانتی متر در اطراف دستگاه باید فضای باز باشد.

۲۲) دستگاه را از دمونتاز نکنید.

۲۳) فقط از لوازم جانبی استاندارد ارائه شده توسط شرکت رونیکس استفاده کنید. استفاده از سایر لوازم جانبی یا ملحقات ممکن است خطر آسیب به افراد را ایجاد کند.

۲۴) این ابزار فقط برای مصارف خانگی می باشد.

## عملکرد دستگاه

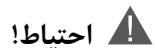

احتیاط!

همیشه قبل از تنظیم یا بررسی عملکرد دستگاه، مطمئن شوید که دستگاه خاموش است و باتری خارج شده است.



## ■ نصب و جدا کردن باتری

برای جدا کردن باتری، در حالی که ضامن خلاص کن باتری را نگه داشته، آن را از روی دستگاه به سمت بیرون بکشید. برای نصب باتری، زبانه روی باتری را با شیار داخل محفظه تراز کرده و آن را در جای خود قرار دهید. باتری را تا انتها وارد پوسته ی دستگاه کنید تا در جای خود قفل شود. در صورتی که باتری درست در مکان خود قرار گرفته باشد صدای “کلیک” شنیده خواهد شد.

### ⚠ احتیاط!

همیشه باتری را به طور کامل نصب کنید در غیر این صورت، ممکن است باتری از دستگاه خارج شود و باعث آسیب-دیدگی شود.

### ⚠ احتیاط!

باتری را به زور نصب نکنید. باتری باید به راحتی داخل دستگاه قرار گیرد.

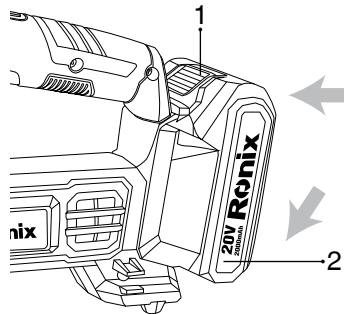

۱- دکمه خلاص کن باتری ۲- محفظه باتری

## ■ نشانگر ظرفیت باتری

کلید بررسی روی باتری را فشار دهید تا ظرفیت باتری باقی مانده را نشان دهد. لامپ های نشانگر میزان پر بودن باتری برای چند ثانیه روشن می شوند.

### ⚠ توجه!

بسته به شرایط استفاده و دمای محیط، میزان ظرفیت نشان داده شده ممکن است کمی با ظرفیت واقعی متفاوت باشد.

## سیستم محافظ باتری

این دستگاه مجهز به سیستم حفاظت باتری است. این سیستم به طور خودکار برق خروجی را قطع می کند تا عمر باتری را افزایش دهد. اگر دستگاه یا باتری تحت یکی از شرایط زیر قرار گیرند، ابزار به طور خودکار در حین کار متوقف می شود:

### ■ اضافه بار

جریان بالایی به دلیل فشار زیاد کاری به موتور دستگاه وارد می شود. در این شرایط، دستگاه را خاموش کنید و عاملی که باعث این موضوع شده است را متوقف کنید. سپس دستگاه را روشن کنید تا راه اندازی مجدد شود.

در صورتی که باتری بیش از حد گرم شده باشد. قبل از روشن کردن مجدد آن اجازه دهید که باتری خنک شود.

### ■ ولتاژ کم باتری

ظرفیت باتری باقیمانده بسیار کم است و دستگاه کار نمی کند یا پس از کارکرد زود متوقف می شود. در این شرایط باتری را خارج کرده و دوباره شارژ کنید.

### سوئیچ اصلی



**هشدار!**

همیشه سوئیچ اصلی دستگاه را زمانی که از آن استفاده نمی کنید خاموش کنید.

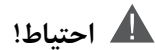

**احتیاط!**

هنگام جابه جایی دستگاه، سوئیچ اصلی دستگاه را خاموش کنید. در غیر این صورت، روشن شدن ناخواسته ی دستگاه ممکن است باعث ایجاد آسیب شود. برای روشن کردن دستگاه، سوئیچ اصلی را فشار دهید همچنین خاموش کردن دستگاه نیز با همین کلید انجام می شود.

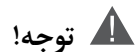

**توجه!**

این دستگاه دارای سیستم اتوماتیک به منظور خاموش کردن دستگاه است. در صورتی که دستگاه برای مدت معینی روشن باشد و کلیدی فشار داده نشود، دستگاه به طور اتوماتیک خاموش خواهد شد.

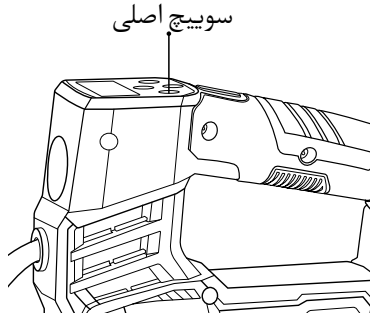

## روشن کردن پمپ دستگاه

### ⚠ هشدار!

همیشه قبل از نصب باتری در دستگاه، عملکرد سوئیچ اصلی دستگاه بررسی شود. برای راه اندازی دستگاه، کافی است سوئیچ استارت را فشار داده و رها کنید. برای قطع عمل باد کردن نیز همین کلید را فشار دهید.

اگر جسمی که قرار است باد شود به دستگاه متصل باشد، وقتی دستگاه را روشن می کنید، فشار هوای جسم روی گیج فشار نمایش داده می شود. اگر جسمی به دستگاه متصل نباشد، گیج فشار "0" را نشان می دهد. می توانید فشار هوای مورد نظر را روی فشارسنج تنظیم کنید. به منظور تغییر واحد اندازه گیری فشار، همزمان کلید + و کلید - را فشار داده تا واحد مورد نظر تثبیت شود. برای افزایش مقدار فشار، کلید + را فشار دهید. برای کاهش مقدار فشار، کلید - را فشار دهید. فشار مورد نظر را می توان در بازه ی ۲۰ کیلو پاسکال (3PSI) و ۱۰۳۵ کیلو پاسکال (150PSI) تنظیم کنید.

## روشن کردن چراغ جلو

### ⚠ احتیاط!

از نگاه کردن مستقیم به چراغ خود داری نمایید. چراغ دستگاه را می توان با فشردن کلید لامپ، که روی دسته ی دستگاه وجود دارد روشن کرد. در صورتی که چراغ روشن باشد با زدن دوباره کلید چراغ، حالت چشمک زن آن فعال خواهد شد.

### ⚠ توجه!

از یک پارچه خشک برای پاک کردن کثیفی از روی لنز لامپ استفاده کنید. مراقب باشید که لنز لامپ دچار آسیب نشود، در غیر این صورت ممکن است میزان نور کاهش یابد.

## شیوه ی صحیح بادکردن

### ■ استفاده از سری رابط شلنگ

۱. اهرم سری رابط شلنگ را به سمت بالا کشیده و آن را باز کنید.
۲. سری رابط شلنگ را در ورودی هوا روی جسم قرار دهید.
۳. اهرم سری رابط شلنگ را به سمت پایین هل داده و محکم کنید.
۴. فشار باد را روی دستگاه تنظیم کنید.
- ۵- دستگاه را روشن کرده تا عملیات باد زدن شروع شود.

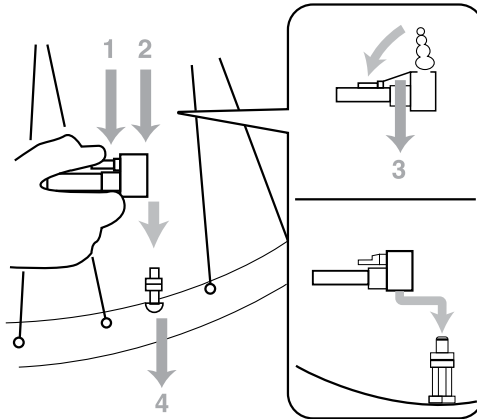

۱. دستگیره اهرم- ۲. سری اهرم رابط شلنگ  
۳. طریقه بستن اهرم رابط شلنگ- ۴. ورودی هوا

### استفاده از سوزن توپ ورزشی یا رابط مخروطی

می توانید وسایل کوچک مانند توپ های ورزشی یا تیوب های بادی شناور را با استفاده از این دستگاه باد کنید. برای باد کردن توپ های ورزشی، از سوزن توپ ورزشی استفاده کنید. برای باد کردن تیوب های بادی شناور، از رابط مخروطی استفاده کنید.

- ۱- درپوش ورودی هوای جسم مورد نظر را باز کنید.
- ۲- سوزن توپ ورزشی یا رابط مخروطی را به سری رابط شلنگ وصل کنید.
- ۳- اهرم سری رابط شلنگ را به سمت پایین هل داده و محکم کنید.
- ۴- سوزن توپ ورزشی یا رابط مخروطی را در ورودی هوای جسم مورد نظر قرار دهید.
- ۵- دستگاه را روشن کرده و سپس با استفاده از کلید تنظیم فشار، مقدار فشار مناسب را تنظیم کنید.
- ۶- باد زدن تا رسیدن به فشار مورد نظر ادامه می یابد.

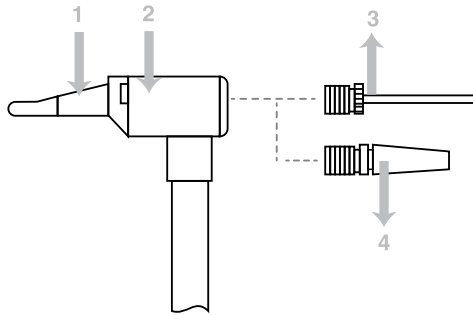

۱. دستگیره اهرم سری رابط شلنگ-۲. اهرم سری رابط شلنگ  
۳. سوزن توپ-۴. رابط مخروطی

### ⚠ توجه!

همیشه قبل از بررسی یا تعمیر دستگاه، مطمئن شوید که دستگاه خاموش است و باتری خارج شده است.

### ⚠ توجه!

هرگز از بنزین، تینر، الکل یا موارد مشابه برای تمیز کردن دستگاه استفاده نکنید. این کار ممکن است باعث تغییر رنگ، تغییر شکل یا ترک روی دستگاه شود. ممکن است باعث تغییر رنگ، تغییر شکل یا ترک روی دستگاه شود.

### شارژ باتری

۱- با توجه به پایه های مربوطه در هر دو طرف (باتری و شارژر)، باتری را داخل شارژر باتری قرار دهید. برای اطمینان از درست قرار گرفتن صدای "کلیک" شنیده خواهد شد.

### ⚠ نکته!

برای بیرون کشیدن باتری، دکمه ی خلاص کن باتری را فشار داده و نگه دارید.

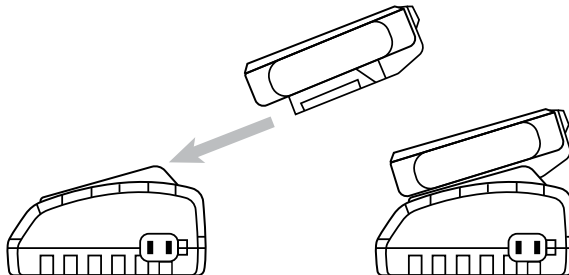

- ۲) شارژر باتری را به برق متصل کنید، سپس چراغ شارژر روشن خواهد شد.
- ۳) وضعیت چراغ های شارژ به صورت ذیل است:  
قرمز: در حال شارژ  
سبز: شارژ کامل

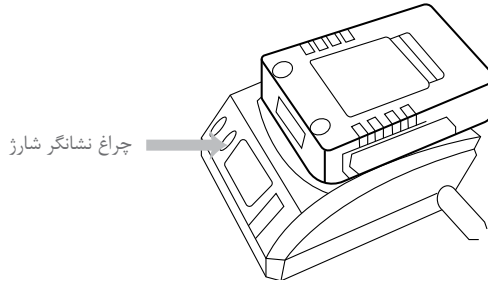

## خدمات پس از فروش

### توجه!

توجه داشته باشید که هیچ کدام از اجزای داخلی این ابزار احتیاج به تعمیرات اضافه یا دستکاری جهت بهینه نمودن عملکرد ندارند. بنابراین از هرگونه دستکاری یا ارائه به مراکز تعمیرات غیر مجاز اجتناب نمایید و در صورت بروز هرگونه ایراد، سریعاً با نزدیک ترین مرکز سرویس مجاز تماس حاصل نمایید تا از خدمات سریع و دقیق **رونیکس سرویس** استفاده نمایید.  
برای اطلاع از عاملیت های مجاز **رونیکس سرویس** با تلفن ۰۲۱-۶۴۹۷-۰۲۱ تماس حاصل نمائید.





[www.ronix.ir](http://www.ronix.ir)