

رونیکس®

آخرین ابزاری که می‌خرید!

ژنراتور بنزینی ۳۲۰۰ وات

RH-۴۷۰۵

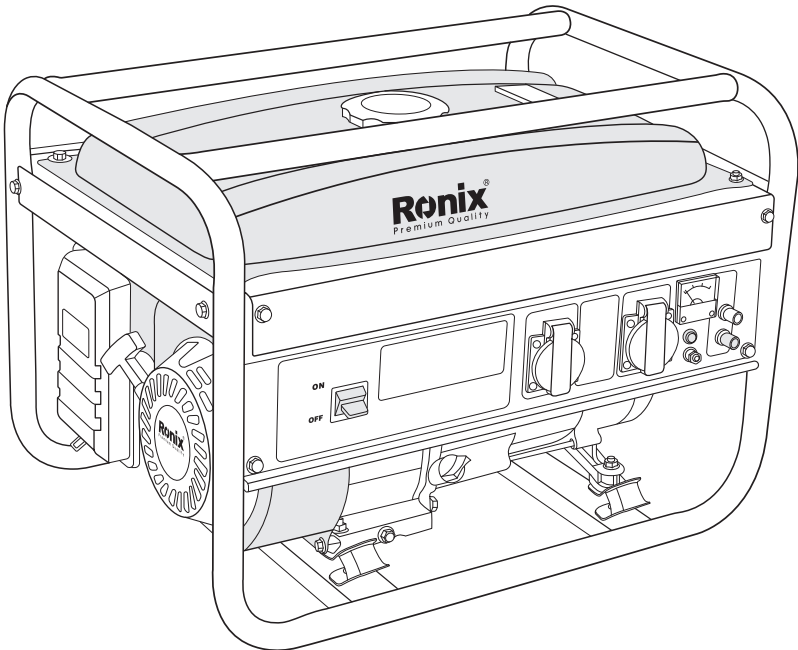

www.ronixtools.com

مشخصات فنی

تک فاز	نوع		ژنراتور
۲۲۰ ولت	۵۰ هرتز	ولتاژ	
۳۲۰۰ وات		حداکثر توان خروجی	
۲۸۰۰-۳۰۰۰ وات		نرخ توان تولیدی	
LB170F	مدل		موتور
موتور تک سیلندر ۴ زمانه هوا خنک	نوع		
۲۱۰ سی سی	حجم موتور		
۱۰ ساعت	مدت زمان کارکرد دائم		
بنزین بدون سرب	سوخت		
۱۵ لیتر	ظرفیت مخزن سوخت		مشخصات
۴۰ کیلوگرم	وزن خالص		

اجزا و قطعات

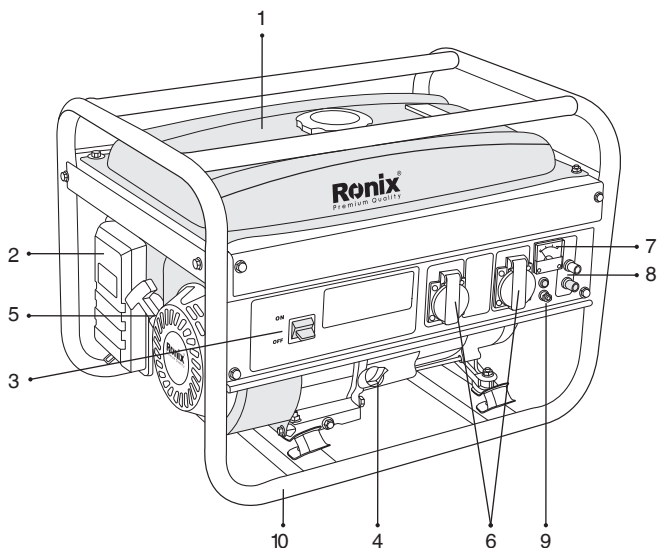

- ۱- مخزن سوخت
- ۲- درپوش فیلتر هوا
- ۳- سوئیچ موتور
- ۴- گیج روغن
- ۵- هندل
- ۶- پرریز
- ۷- ولت متر
- ۸- خروجی DC
- ۹- ارت
- ۱۰- پایه فلزی

پیش گفتار

⚠️ **اخطار!**

- عدم پیروی از دستورات این دفترچه راهنما منجر به صدمات جدی و یا مرگ خواهد شد.

⚠️ **اخطار!**

عدم پیروی از دستورات این دفترچه راهنما منجر به جراحات جدی، از دست دادن جان و یا صدمه به دستگاه خواهد شد

⚠️ **توجه!**

- عدم پیروی از دستورات این دفترچه راهنما منجر به جراحات جدی و یا صدمه به دستگاه خواهد شد.

⚠️ **نکته:**

اطلاعات کاربردی

- در صورت بروز هرگونه مشکل و یا سئوالات احتمالی با شرکت رونیکس تماس حاصل فرمایید.

⚠️ **اخطار!**

- استفاده از این ژنراتور امن و قابل اطمینان خواهد بود در صورتیکه طبق دستورات این دفترچه عمل شود.
- قبل از استفاده از این دستگاه حتما این دفترچه را به صورت کامل مطالعه و به دستورات آن عمل کنید. در غیر اینصورت احتما خطرات جانی، جراحات و آسیب به دستگاه وجود خواهد داشت.



دستورالعمل های ایمنی

- به تمامی هشدارهای موجود در دفترچه عمل نمایید.

⚠️ اخطار!

- از استفاده ژنراتور در نزدیکی بنزین و یا سوخت های قابل اشتعال پرهیز نمایید. این کار سبب آتش گرفتن یا انفجار خواهد شد.
در هنگام روشن بودن موتور هرگز اقدام به ریختن سوخت داخل مخزن نکنید. هرگز در کنار مخزن سوخت اقدام به کشیدن سیگار و یا روشن کردن آتش ننمایید. در هنگام سوخت گیری از ریختن بنزین بر روی دستگاه خودداری نمایید و در صورت رخداد، دستگاه را پاک کرده و اجازه دهید تا کاملا خشک شده و سپس اقدام به روشن کردن آن نمایید



⚠️ اخطار!

- از قرار دادن ژنراتور نزدیک به مواد اشتعال زا خودداری نمایید.
- از عدم وجود هرگونه سوخت، کبریت، باروت، لباس های روغنی، پوشال، آشغال و هرگونه مواد قابل اشتعال در نزدیکی ژنراتور اطمینان حاصل نمایید.

⚠️ اخطار!

- از استفاده دستگاه داخل اتاق، تونل و یا محیط های فاقد تهویه مطبوع پرهیز نمایید
- همیشه از ژنراتور در محیط هایی با تهویه مطبوع مناسب استفاده شود. در غیر این صورت موتور دستگاه بیش از حد داغ شده و یا گاز مسموم کننده منو اکسید کربن که گازی بی رنگ و بی بو و سمی است و زندگی انسان ها را با خطر مواجه می کند
- ژنراتور را فقط در محیط های سرباز استفاده کرده و از روشن کردن آن کنار در و پنجره های باز و ورودی سیستم های تهویه مطبوع پرهیز نمایید.
- دستگاه ژنراتور را حداقل به اندازه ۱ متر از دیوار بناها و ساختمان ها فاصله دهید.

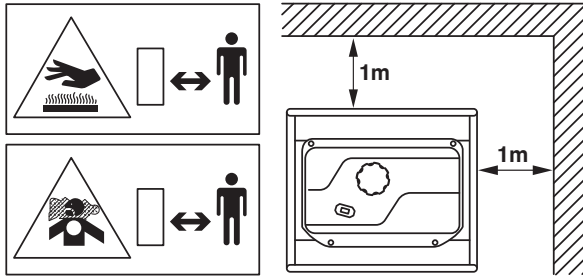

⚠️ **اخطار!**

- هرگز هنگامیکه ژنراتور در حال کار می باشد روی آن را نپوشانید.
- ژنراتورها مجهز به سیستم خنک کاری داخلی می باشند که پوشاندن روی آن ها سبب داغ شدن بیش از حد می شود.
- در صورت استفاده از کاور برای محافظت از ژنراتور در شرایط آب هوایی نامناسب، اطمینان حاصل کنید که هنگام روشن کردن ژنراتور حتما کاور آن را برداشته سپس دستگاه را روشن نمایید.

⚠️ **اخطار!**

- از ژنراتور در سطوح صاف استفاده نمایید
- نیاز به پایه مخصوص برای کار کردن ژنراتور نمی باشد
- استفاده از ژنراتور در سطوح ناهموار سبب ایجاد لرزش می شود. لذا نیاز است تا در سطوح صاف از این دستگاه استفاده شود.
- اگر ژنراتور در حین کار حرکت داده شود و یا کج شود، احتمال ریختن سوخت و یا واژگونی آن وجود دارد که سبب ایجاد شرایط خطرناک خواهد شد.
- اگر ژنراتور در سطح شیب دار قرار بگیرد. عملیات روانکاری به درستی انجام نمی شود. در چنین شرایطی حتی اگر روغن بالاتر از شاخص گیج باشد باز هم امکان خلل در عملیات روانکاری وجود دارد.

⚠️ **اخطار!**

- به نحوه عبور سیم های خروجی از ژنراتور توجه کامل داشته باشید
- قرار گرفتن سیم در زیر ژنراتور و یا تماس با قسمت های دارای لرزش سبب قطع شدن سیم، یا آتش گرفتن، خرابی ژنراتور و یا خطر برق گرفتگی می شود.
- کابل های فرسوده و آسیب دیده را سریعا تعویض نمایید

⚠️ **اخطار!**

- هرگز در شرایط بارانی، محیط های مرطوب و یا با دست خیس با ژنراتور کار نکنید.
- در صورت استفاده ژنراتور در شرایط برفی یا بارنی احتمال برق گرفتگی شدید برای کاربر وجود دارد.

⚠️ **اخطار!**

- در صورتیکه خیس شدن دستگاه، قبل از استفاده آن را کاملا تمیز کرده و خشک نمایید. از ریختن آب بصورت مستقیم بر روی ژنراتور و یا شستن آن با آب جدا خودداری نمایید
- نیاز است تا قبل از استفاده حتما سیم ارت متصل شود. در غیر اینصورت خطر آفرین و کشنده خواهد بود.

⚠️ **اخطار!**

- ژنراتور را به برق های تجاری متصل نکنید. اتصال به برق های تجاری منجر به اتصال کوتاه شده ژنراتور شده و سبب برق گرفتگی و همچنین خرابی دستگاه می شود.

⚠️ **اخطار!**

- حین حمل باتری از کشیدن سیگار خودداری فرمایید زیرا باتری گاز هیدروژن قابل اشتعال منتشر می کند که می تواند قابل انفجار باشد اگر در نزدیکی آتش یا جرقه باشد. محیط باید دارای تهویه مطبوع مناسب باشد و دستگاه را به دور از آتش نگهداری کنید.

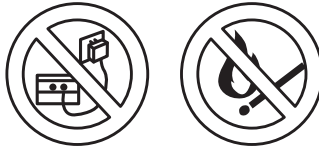

⚠️ **اخطار!**

- موتور در حین کارکرد و بلافاصله بعد از خاموش شدن بسیار داغ می باشد. مواد قابل احتراق را از محدوده استفاده دستگاه دور نگه دارید. مراقب باشید سطوح داغ موتور مخصوصا قسمت اگزوز را لمس نکنید که منجر به سوختگی می شود.

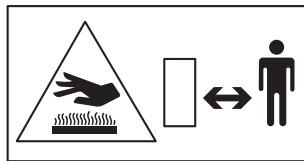

⚠️ **اخطار!**

- کودکان و افراد متفرقه باید فاصله ایمن نسبت به محل کار دستگاه داشته باشند.

⚠️ **اخطار!**

- نیاز است تا به نحوه‌ی صحیح استفاده ابزار متصل به ژنراتور کاملا آگاه باشید. تمامی کاربرها باید دفترچه راهنمای ابزارآلات برقی را مطالعه و پیروی کنند. باید نسبت به نوع کاربرد و محدودیت های ابزارآلات شناخت کامل داشته باشید. دفترچه راهنما را همواره نزد خود نگه دارید.

⚠️ **اخطار!**

- هنگام استفاده از ابزار در محیط‌های بیرونی از کابل‌های سیار مناسب با آن شرایط استفاده کنید.
- هنگامی که از کابل‌های سیار استفاده نمی‌کنید آن‌ها را در جای خشک با تهویه مناسب انبار کنید.

⚠️ **اخطار!**

- همواره قبل از تعمیرات، تنظیمات، نصب تجهیزات جانبی و یا زمانی که از دستگاه استفاده نمی‌کنید سوییچ قطع کن مدار AC ژنراتور را در حالت خاموش قرار دهید و ابزارآلات برقی متصل را جدا نمایید.

⚠️ **اخطار!**

- قبل از انجام سرویس، عیب یابی و تعمیرات از خاموش بودن موتور ژنراتور اطمینان حاصل فرمایید.
- برای سرویس و تعمیر ژنراتور حتما به خدمات **رونیکس سرویس** مراجعه فرمایید.

پیش راه اندازی

■ **بررسی روغن موتور**

- قبل از بررسی و شارژ روغن از صاف بودن محل قرارگیری ژنراتور اطمینان حاصل فرمایید.
- گیج روغن را از جای خود خارج کرده و سطح روغن را بررسی نمایید.
- اگر سطح روغن از خط شاخص پایینی کمتر باشد نیاز است تا مخزن با روغن مناسب و استاندارد پر شود تا سطح روغن به خط شاخص بالایی برسد.
- در صورت کثیف بودن روغن آنرا تعویض نمایید

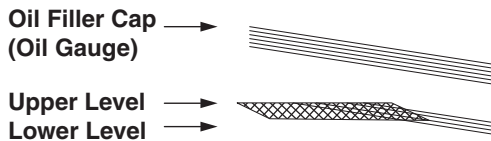

■ **روغن پیشنهادی**

از روغن ماشین 4 زمانه API service class SE یا گرید بالاتر (SH, SG, SJ یا SJL پیشنهاد می‌شود) استفاده شود.

بطور کلی روغن‌های اتومات SE 10-30w/10-40w پیشنهاد می‌شود. در صورت استفاده از روغن‌های معمولی، باید نوع آن با توجه به شرایط آب و هوایی انتخاب شود.

Single Grade	5W								
	10W								
	20W								
	#20								
	#30								
Multigrade	10W-30								
	10W-40								
Ambient Temperature	-20	-10	0	10	20	30	40	°C	
	-4	14	32	50	68	86	104	°F	

■ بررسی سوخت موتور

⚠️ **اخطار!**

- هنگام استعمال دخانیات و یا در نزدیکی آتش از سوخت گیری پرهیز نمایید زیرا سبب حوادث آتش سوزی می‌شود.

⚠️ **نکته:**

سوخت استاندارد و مورد تایید برای این موتور بنزین بدون سرب می‌باشد

- توسط نشانگر میزان سوخت، سطح بنزین را بررسی نمایید.

- اگر سطح بنزین کم بود اقدام به شارژ بنزین نمایید.

- مطمئن شوید که فیلتر مخزن سوخت در جای خود قرار گرفته باشد.

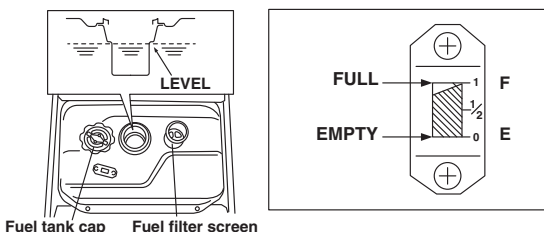

⚠️ **اخطار!**

به منظور جلوگیری از خطر آتش سوزی تمامی اخطارهای ذیل را مطالعه و به آن عمل کنید

- هنگام روشن بودن و یا داغ بودن موتور اقدام به سوخت گیری نکنید

- قبل از سوخت گیری حتما شیر بنزین را در وضعیت بسته قرار دهید

- از ورود غبار، کثیفی، آب و یا اجسام خارجی به داخل سوخت جلوگیری نمایید.

- در صورت ریختن بنزین بر روی ژنراتور ابتدا آن را کاملا تمیز کرده سپس اقدام به روشن کردن موتور بکنید

- شعله‌های آتش را از دستگاه دور کنید.

■ بررسی اجزا و قطعات

- قبل از روشن شدن موتور موارد ذیل را بررسی نمایید
- عدم نشستی از قسمت شلنگ بنزین
- عدم شل بودن تمامی پیچ و مهره ها
- عدم وجود شکستگی و یا آسیب در اجزا و قطعات
- عدم عبور کابل از زیر ژنراتور

■ بررسی محیطی ژنراتور

⚠️ اخطار!

- به منظور جلوگیری از خطر آتش سوزی تمامی اخطارهای ذیل را مطالعه و به آن عمل کنید
- محیط استفاده از ژنراتور باید عاری از هرگونه مواد اشتعال زا و خطر آفرین باشد.
- دستگاه ژنراتور را حداقل به اندازه ۱ متر از دیوار بناها و ساختمان ها فاصله دهید.
- ژنراتور باید در مکان‌های خشک و با تهویه مناسب استفاده شود.
- لوله آگزوز باید همیشه تمیز و عاری از هرگونه اجسام خارجی باشد.
- ژنراتور باید دور از شعله‌های آتش باشد. از کشیدن سیگار خودداری نمایید.
- ژنراتور باید در سطوح صاف قرار بگیرد.
- دهانه ورودی هوای ژنراتور نباید توسط کاغذ و یا اجسام دیگر مسدود شود

ارت ژنراتور

- برای اتصال سیستم ارت، یک سر کابل را به پیچ ارت بر روی پنل و سر دیگر آن را به الکتروود ارت داخل زمین و یا یک رسانا که از قبل به زمین ارت شده وصل نمایید.

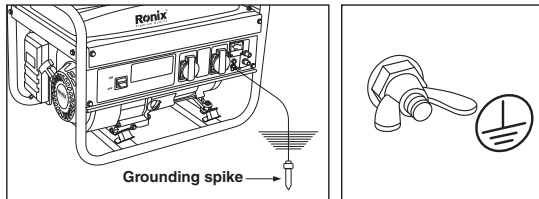

روش های راه اندازی

■ روشن کردن ژنراتور

⚠ توجه!

قبل از انجام هرگونه عملیاتی بر روی ژنراتور سطح روغن را چک نمایید. (به قسمت بررسی روغن موتور مراجعه شود)

- سوئیچ موتور را در وضعیت RUN قرار دهید

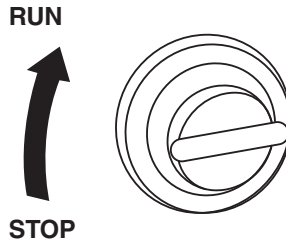

- اهرم قطع کن مدار AC را رو وضعیت OFF قرار دهید

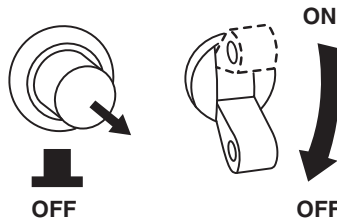

- شیر بنزین را در وضعیت ON قرار دهید

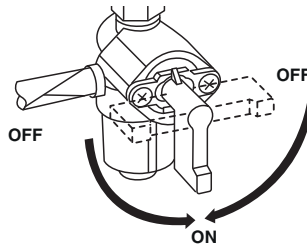

- در صورت سرد بودن موتور اهرم ساسات را در وضعیت close قرار دهید

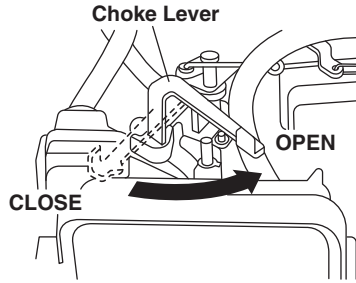

■ استارت دستی (هندل)

- به آرامی هندل را به سمت بیرون بکشید تا پیستون به نقطه کمپرس برسد (حرکت نخ هندل زیر دست سفت شود). سپس نخ هندل را به جای اولیه خود برگردانید. در آخر نخ هندل را به سرعت به سمت بیرون بکشید.
- در صورتیکه بعد از چند بار هندل زدن موتور روشن نشد، اهرم ساسات را در وضعیت OPEN قرار داده و مجدداً مرحله قبل را تکرار نمایید.
- نخ هندل را تا انتها به سمت بیرون نکشید
- بعد از روشن شدن موتور نخ هندل را به آرامی به جای اولیه خود برگردانید

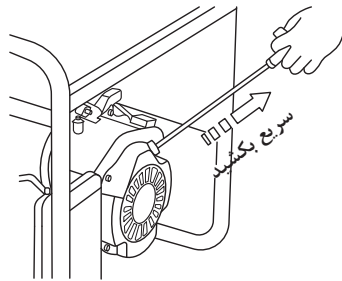

- قبل از استفاده اجازه دهید تا موتور برای چند دقیقه بدون بار کار کند.

اتصال ابزارآلات برقی

⚠️ **اخطار!**

- اطمینان حاصل نمایید که سوئیچ ابزار برقی قبل از اتصال به ژنراتور حتماً خاموش باشد.
- از جابجایی ژنراتور در حین روشن بودن پرهیز نمایید.
- در صورتی که ابزار برقی شما دارای سیم ارت باشد باید آن را به ژنراتور وصل نمایید. در غیر اینصورت خطر برق گرفتگی وجود دارد.

■ استفاده از برق AC

- سویچ ابزار برقی مورد استفاده را قبل از اتصال به ژنراتور خاموش نمایید.
- دوشاخه را داخل پریز قرار دهید
- اهرم قطع کن مدار AC را در وضعیت ON قرار دهید
- ابزار برقی متصل به ژنراتور را روشن نمایید

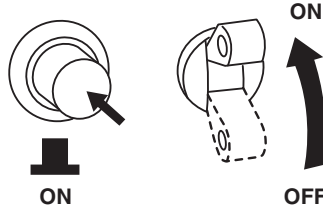

■ خاموش کردن موتور

- سوئیچ موتور را خاموش نمایید
- سوئیچ قطع کن مدار AC را خاموش نمایید.
- ابزار برقی را از ژنراتور جدا نمایید

⚠ نکته:

اجازه دهید تا موتور به مدت ۳ دقیقه بدون بار روشن باشد تا حرارت موتور کاهش یابد.

■ استفاده از برق DC

(فقط برای شارژ باتری ۱۲ ولت)

کابل مخصوص DC برای شارژ باتری

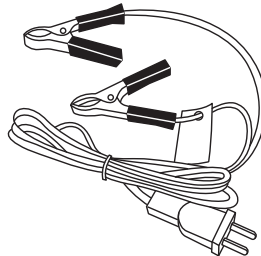

قطع کن مدار DC

- در صورت خرابی باتری و یا بروز اضافه جریان، قطع کن مدار فعال شده و جریان خروجی را قطع می کند -
خرابی و اضافه بار باتری و ژنراتور را بررسی کنید و در صورت رفع مشکل، دکمه قطع مدار را در وضعیت ON قرار دهید

نحوه نصب کابل DC

- انبر قرمز (مثبت) را به پایه + باتری وصل نمایید.
- انبر مشکی (منفی) را به پایه - باتری وصل نمایید.

نحوه شارژ باتری

- موتور را خاموش کنید
- تمامی اتصالات را از باتری جدا نمایید
- دو شاخه کابل مخصوص شارژ را داخل پریز DC دستگاه قرار دهید

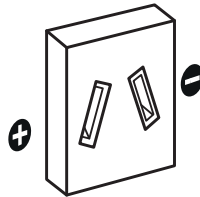

پریز DC

- انبر قرمز (مثبت) را به پایه + باتری و انبر مشکی (منفی) را به پایه - باتری وصل نمایید.

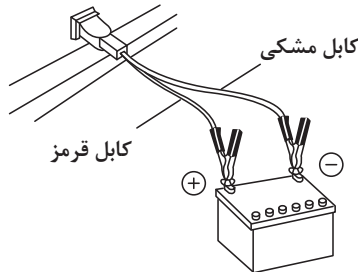

- اتصالات پایه باتری را جدا نمایید.
- موتور را روشن نمایید.
- قطع کن مدار DC را در وضعیت ON قرار دهید
- باتری شروع به شارژ شدن خواهد کرد.

⚠ توجه!

- هرگز بصورت همزمان از خروجی برق AC و DC استفاده ننمایید.
- از اتصال صحیح پلاریته کابل به باتری اطمینان حاصل نمایید. (کابل قرمز به مثبت باتری و کابل مشکی به منفی باتری)
- هنگام شارژ از دریچه‌های تهویه باتری گاز هیدروژن قابل انفجار منتشر می‌شود. ژنراتور و باتری باید از شعله‌های آتش دور باشند
- اسید سولفوریک داخل باتری سبب سوخته چشم و لباس‌ها می‌شود. از تماس با مایع باتری خودداری نمایید. و در صورت تماس محل برخورد را با آب فراروان بشویید و به پزشک مراجعه نمایید
- مدت زمان شارژ بستگی به نوع و مقدار شارژ باتری دارد.
- وزن مخصوص مایع الکترولیت باتری را در حین شارژ هر یک ساعت اندازه گیری نمایید.
- مطمئن شوید که قطع کن مدار DC خاموش نباشد
- شارژ باتری زمانی کامل می‌شود که وزن مخصوص مایع باتری بین ۱/۲۶ تا ۱/۲۸ باشد.

خاموش کردن ژنراتور

- وسیله برقی خود را خاموش کرده و کابل آن را از ژنراتور جدا نمایید.
- اهرم قطع کن مدار AC را در وضعیت OFF قرار دهید.

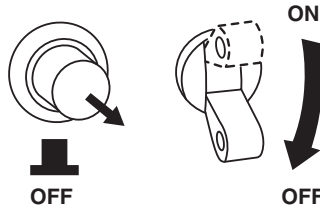

- اجازه دهید ژنراتور ۳ دقیقه در حالت بی باری روشن بماند تا خنک شود.
- سویچ ژنراتور را در وضعیت STOP قرار دهید.
- شیر بنزین را ببندید.

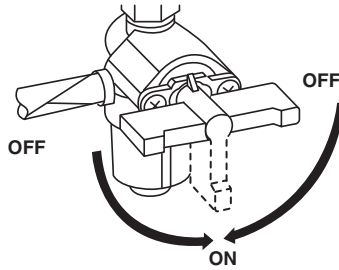

سنسور روغن

- این سنسور کمبود روغن را در کارتر (محفظه روغن) تشخیص داده و اگر سطح روغن کم باشد به صورت اتوماتیک موتور ژنراتور را خاموش می کند
- وقتی که موتور به صورت اتوماتیک خاموش شود، سویچ قطع کن مدار AC را در وضعیت OFF قرار داده و سطح روغن را چک کنید.
- اگر موتور به روش های معمول روشن نشد، سطح روغن را چک نمایید.

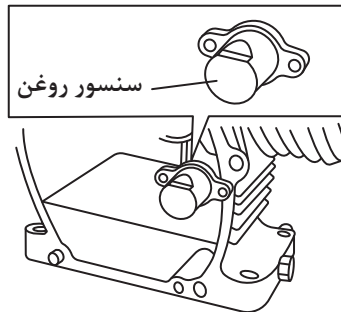

راهنمای انتخاب بر اساس توان مصرفی

- ژنراتور ها با توجه به ظرفیت توان تولیدی خود قادر به راه اندازی دستگاه های برقی از یک لامپ کوچک تا چندین وسیله خانگی بزرگ هستند. ژنراتور با توان مورد نیاز شما بر اساس مجموع وات دستگاه های مصرفی انتخاب میشوند.
- برای مثال:** برای روشن کردن لامپ ۱۰۰ وات، آرام پز ۲۰۰ وات، یخچال ۱۲۰۰ وات) با توان راه اندازی اولیه ۲۹۰۰ وات) و تلویزیون ۷۵۰ وات نیازمند یک ژنراتور با توانایی تولید ۳۹۵۰ وات می باشد. برخی لوازم برقی در لحظه روشن شدن نیاز به مقدار جریان بیشتری وجود دارد. یعنی مقداری جریان مصرفی در لحظه اول بسیار بیشتر از نرخ جریان معمول مصرفی دستگاه می باشد. بر روی تمامی وسایل و ابزار آلات برقی یک لیبل مشخصات فنی شامل اطلاعاتی نظیر ولتاژ، فرکانس،

- آمپر و توان مصرفی وجود دارد.
- در بعضی از وسایل برقی مانند لامپ‌های رشته‌ای نرخ جریان مصرفی با با جریان راه‌اندازی اولیه یکسان می‌باشد.
- در بعضی از وسایل برقی مانند لامپ‌های فلورسنت جریان راه‌اندازی اولیه ۱/۲ تا ۲ برابر نرخ جریان مصرفی می‌باشد.
- در بعضی از وسایل برقی مانند لامپ‌های مرکوری جریان راه‌اندازی اولیه ۲ تا ۳ برابر نرخ جریان مصرفی می‌باشد.
- جریان راه‌اندازی اولیه در موتور ها بسیار زیاد بوده و بستگی به نوع موتور و کاربرد آن دارد. نرخ توان مصرفی در حین کار معمولاً بین ۳۰ تا ۵۰ درصد از توان مصرفی راه‌اندازی می‌باشد
- در اکثر موتورهای الکتریکی جریان اولیه راه‌اندازی ۱،۲ تا ۳ برابر نرخ جریان مصرفی می‌باشد. برای مثال یک ژنراتور ۵۰۰۰ وات مناسب برای موتورهای ۱۸۰۰ تا ۴۰۰۰ وات می‌باشد
- در کمپرسورها و پمپ‌های آب جریان راه‌اندازی اولیه بین ۳ تا ۵ برابر نرخ جریان مصرفی می‌باشد برای مثال یک ژنراتور ۵۰۰۰ وات مناسب برای کمپرسور و پمپ‌های ۱۰۰۰ تا ۱۷۰۰ وات می‌باشد.

تعمیر و نگهداری

■ بررسی روزانه

قبل از استفاده ژنراتور موارد ذیل را بررسی نمایید:

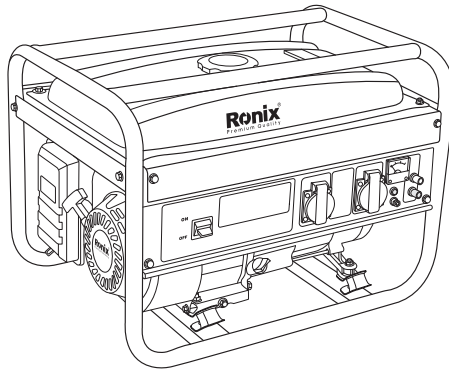

■ نگهداری دوره‌ای

- به منظور استفاده ایمن و کارآمد نیاز است تا موارد ذیل به صورت دوره‌ای بررسی شود.
- نیاز است تا تعمیر، نگهداری و تنظیم قطعات و سیستم‌های ذیل انجام شود:
- ۱- کاربراتور و قطعات داخلی

۲- منیفولد سوخت

۳- اجزا فیلتر هوا

۴- شمع

۵- سیستم جرق زنی

۶- منیفولد دود

۷- شلنگ، اتصالات و تجهیزات قابل نصب

جدول زمانی ارائه شده در ذیل مربوط به شرایط کاری عادی می‌باشد در صورت استفاده از دستگاه در محیط‌های غبار آلود و یا شرایط کاری پرفشار نیاز است تا مدت زمان بررسی دوره‌ی کاهش یابد.

جدول نگهداری دوره ای

موارد	هر ۸ ساعت (روزانه)	هر ۵۰ ساعت (هفتگی)	هر ۲۰۰ ساعت (ماهانه)	هر ۵۰۰ ساعت	هر ۱۰۰۰ ساعت
تمیزکاری و بررسی پیچ و مهره	•				
بررسی و شارژ روغن	•				
تعویض روغن	• (برای اولین بار)	• (هر ۱۰۰ ساعت)			
تمیزکاری شمع		• (هر ۱۰۰ ساعت)			
تمیز کاری فیلتر		• (هر ۱۰۰ ساعت)			
تعویض اجزا فیلتر هوا		•			
تمیزکاری فیلتر سوخت		•			
تنظیم دهانه شمع		•			
تعویض شمع				•	
تمیزکاری سر سیلندر از دوده				•	
بررسی و تمیز لقی سوپاپ				•	
تمیزکاری و تنظیم کاربراتور				•	
بررسی و تعویض ذغال				•	
تعویض لوله و اتصالات سوخت					• (سالانه)

•					تعمیر کلی موتور
				•	بررسی پریز برق AC
				•	بررسی پایه DC
				•	بررسی سوئیچ موتور
•					بررسی روتور
•					بررسی استاتور
•					بررسی پایه موتور

⚠ نکته:

هنگامیکه برای اولین بار از ژنراتور استفاده می نمایید نیاز است تا بعد از ۲۰ ساعت کارکرد روغن آن را تعویض نمایید. و بعد از آن هر ۱۰۰ ساعت باید روغن تعویض شود..

انبارش

در صورتیکه بیش از ۶ ماه دستگاه بدون استفاده باشد نیاز است برای انبارش آن موارد ذیل را انجام دهید:

- مخزن سوخ را کاملا تخلیه کرده و لوله و اتصالات آنرا جدا نمایید. وجود سوخت داخل دستگاه سبب ایجاد رسوب در قطعات و اتصالات میشود. همچنین روشن شدن موتور را با سختی مواجه می کند.
- مخزن کاربراتور را از بنزین خالی نمایید
- روغن موتور را تعویض نمایید
- در صورت شل بودن پیچ و مهره ها، آنها را سفت نمایید.
- بدنه ژنراتور را با پارچه روغنی تمیز نمایید و در صورت امکان از اسپری مخصوص نگهداری استفاده کنید. هرگز از آن برای تمیز کاری استفاده نکنید.
- هندل دستگاه را در حالت خاموش بکشید تا حرکت آن زیر دست سفت شود
- ژنراتور را در محیط‌هایی با رطوبت کم و شرایط تهویه مطبوع مناسب نگهداری نمایید.

عیب یابی

در صورتیکه بعد از چندین بار تلاش موفق به روشن کردن موتور نشدید و یا دستگاه فاقد برق خروجی بوده به جدول ذیل مراجعه نمایید. اگر باز هم موفق به رفع عیب نشدید نیاز است تا به خدمات **رونیکس سرویس** مراجعه نمایید.

روشن نشدن موتور

اهرم ساسات را در وضعیت CLOSE قرار دهید		بررسی وضعیت اهرم ساسات
در صورت بسته بودن آنرا باز نمایید		بررسی شیر بنزین
در صورت خالی بودن، مخزن را پر نمایید		بررسی مقدار بنزین
در صورت خاموش بودن آنرا روشن نمایید		بررسی سوئیچ موتور
دستگاه برقی متصل را خاموش کرده و یا دو شاخه انرا از ژنراتور خارج نمایید.		بررسی اتصال ابزار برقی به ژنراتور
در صورت شل بودن درپوش، آنرا هل دهید تا در جای خود قرار بگیرد		بررسی درپوش شمع
الکتروود شمع را تمیز کرده و یا شمع را تعویض نمایید		بررسی شمع

عدم تولید برق در خروجی

بعد حصول اطمینان از اینکه نرخ توان مصرفی ابزار برقی متصل، با توان تولیدی ژنراتور همخوانی دارد و یا وسیله برقی شما کاملا سالم و بدون عیب است. قطع کن مدار را در وضعیت ON قرار دهید.و اگر مشکل همچنان وجود داشت با خدمات رونیکس سرویس تماس حاصل نمایید		بررسی وضعیت سوئیچ مدار قطع کن AC
در صورت شل بودن، اتصالات را کاملا محکم نمایید		بررسی پریز برق AC و ترمینال خروجی DC
سوئیچ وسیله برقی متصل به ژنراتور را خاموش کرده و سپس دو شاخه آنرا از ژنراتور خارج نمایید. بعد از روشن کردن مجدد موتور اقدام به وصل دو شاخه نمایید.		بررسی اتصال وسیله برقی به ژنراتور
بررسی وضعیت ذغال ها		توان تولیدی کم

خدمات پس از فروش

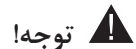

توجه داشته باشید که هیچ کدام از اجزای داخلی این ابزار احتیاج به تعمیرات اضافه یا دستکاری جهت بهینه نمودن عملکرد ندارند. بنابراین از هرگونه دستکاری یا ارائه به مراکز تعمیرات غیر مجاز اجتناب نمایید و در صورت بروز هرگونه ایراد، سریعاً با نزدیک‌ترین مرکز سرویس مجاز تماس حاصل نمایید تا از خدمات سریع و دقیق رونیکس سرویس استفاده نمایید. برای اطلاع از مراکز سرویس مجاز رونیکس سرویس به وب سایت www.ronixtools.com مراجعه نمایید و یا با تلفن ۰۲۱-۶۴۹۷-۰ خدمات حمایتی رونیکس سرویس تماس حاصل نمائید.

رونیکس®

آخرین ابزاری که می‌خرید!