

# رونیکس®

آخرین ابزاری که می‌خرید!

کارواش ۳۲۲ بار دینامی

RP/۲۳۲۲C

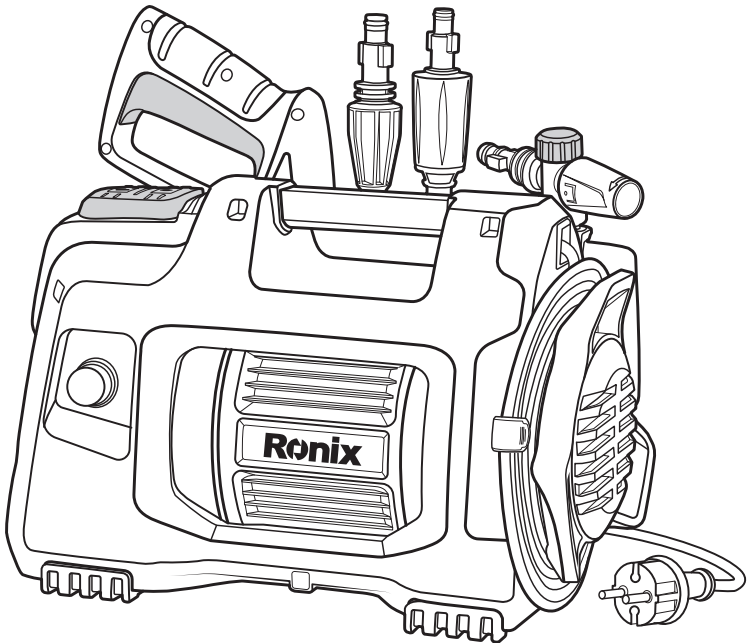

**12**  
MONTHS  
GUARANTY

**FREE**  
DELIVERY

**BANK**  
SPARE PARTS

**CALL**  
CENTER  
02161904

[www.ronix.ir](http://www.ronix.ir)

## مشخصات فنی

کد محصول	RP-0100C
توان	۳۴۲۲ وات
نوع موتور	دینامی (Induction)
حداکثر فشار	۳۲۲ بار
حداکثر جریان خروجی	۶ لیتر در دقیقه
نوع مخزن مولد و پهنه	خارجی
فراکانس	۵۲/۶۲ هرتز
ولتاژ	۲۲۲/۲۴۲ ولت
وزن	۳۲ کیلوگرم
نوع بسته بندی	بسته بندی طراحی شده توسط رونیکس
ملاحظات	کوپلینگ اتصال سریع بطورویلا نس قابل تنظیم همیشه لنگه متی فشار قوی PVC، مخزن مولد و پهنه، تفنگ آب پاش فشار قوی،

## اجزا و قطعات دستگاه

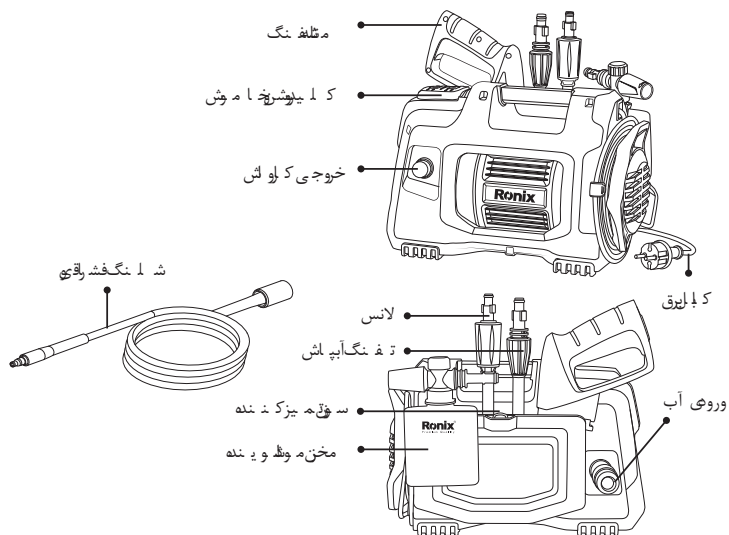

## ⚠️ توجه!

پس از کارکن کارتن کربو لثرو نیه کس، وچ همه قطع لته اخل کارتن اطمه یه نلاح حاصل نه ما یید

## م معرفی دستگاه

کارو لث ۳۲۲ بربو نیه کس کارو لثی قایل حاصل می لشد که ز مودود یه نامی هالرن لسته فله شده مچ نین برلی افزایش طول عمر مودودسته گله زک لید اذو م لیک لسته فله شده لست کبه طوخود ک لسته گله لثا مشروشن می نه ما یید اینسته گله مچ نین مجهزه سیستم فاظت گر ما یی می لشد کدر صورت گرم شدن بیش از حد مودود برلی ج ل و گویی از آسه بیرسیدن به دستگاه، به طور خود کار دستگاه را خاموش می نه ما یید.

ز کارو لثرو نیه کس می و انبرای شستوشی اذو مبهیل لخته لثو م لثه نین آلات لسته فله نه مود

## راه اندازی کار و اش

۳/ ش لنگ معم و لی را به منبع آب وصل نه ما یید.

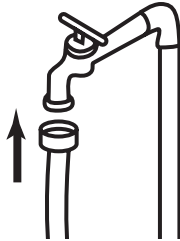

۲/ لیدو یگوش لنگ معم و لی بهمش لنگی حاصل نه مودوش لنگی بربی کارو لث حاصل نه ما یید

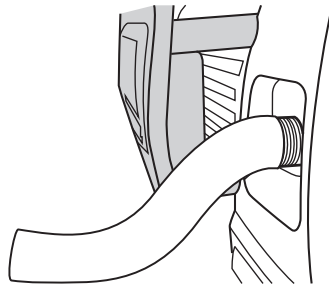

۳/ قبل از نصب لنگبروی کولرشن فیلتر با لنگبروی نما یبیتله و لنگبروی اخلاش لنگبروی کولر کمال  
تخلیه شود.

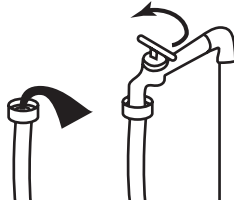

۴/ انسداد اخلاش تلفنگ قرار داده و ۹۲ درجه بچرخانید تا درهم قفل شود.

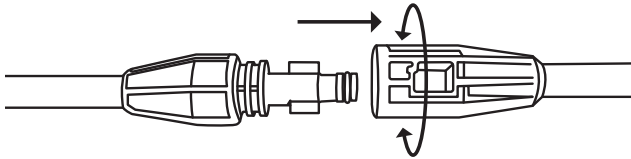

۵/ تلفنگ را به شلنگ فشار قوی وصل نماید.

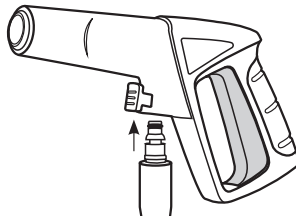

۶/ سرد یگر شلنگ فشار قوی را به خروجی آب وصل نماید.

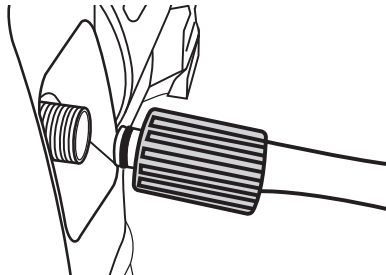

### ⚠️ **اخطار:**

اگر کربو لشره اقبل از تصالیه منیع روشن نما یید مکن لت م وجبخر ای کربو لشره گردد

### ⚠️ **اخطار:**

هرگز کارو اش را بدون است فاده روشن نگذار ید.

## انواع لانس

لانس قبل از نظ بچرخاندن قسمت فوقانی نزل، می توان نحوه لشره ای اجرا لتخطی به اسپری و یا با لعکس تغیر ید اد. برایشستن سطح مود نظر نزل را ۲۲۱ الی ۳۲۲ نتی متیوتر لسطوح مورشستوش و نگذاز ید



## روش کار و عملکرد کارو اش

- ۳) تا جایی که امکان دارد محل کار را از حضور افراد تخلیه نما ید.
- ۲) فلکه ای آب را به طور کامل باز نما ید.
- ۳) پیش نهله می شود قبل از روشن کردن کربو لشره، ماشقه فنگر لچند مرتبه فش ل ید این کربو لشره از فشار منفی و افت شدت جریان می کاهد.
- ۴) اجرا ای که ماشقه فنگر اجرا لت فشرده نگذاشته اید کلمید on/off ری دستگام را در حالت on قرار ده ید.

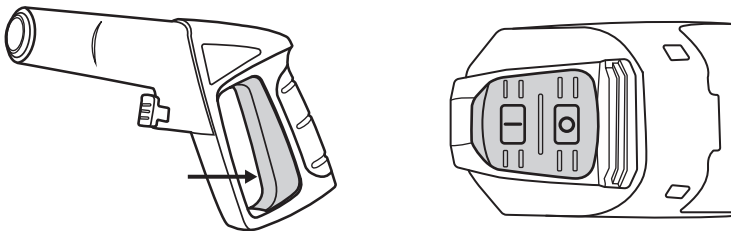

### ⚠️ **توجه!**

اگر ماشه را کندی مود دستگام را موشخو لهشد با فشردن پوی ای ماشه مود دستگام

شروع که لایحه و اهد کردیری ایما نی بیشتر هم بیشه بینها کردن و فشردن دو لری م لثه تفنگ و قلفه لی ۵ تا نیه لی داشته باشید.  
۵) تفنگ آب پاش را محکم در دست نگه داشته، لانس را بوسه سطحی که قصد تمیز کردن آن را دارید گرفته و ماشه‌ی تفنگ را بفشارید.

**! توجه**

این دسته گاه مجهز به سیستم فضاظت گرمایی می‌گردد که در صورت گرم شدن بیش از حد مجاز دسته گاه به طرز خودکار دستگیره را خاموش نموده و سپس از خنک شدن به طرز خودکار آنرا روشن می‌نماید.

**! توجه**

اگر فشار آب کم باشد، عملاً کردن کارو اش با مشکل روبرو خواهد شد.

**! توجه**

اگرچنین کار، که لوله به طرز ناگهانی خاموش شود، روشن نشد احتمالاً ایندکس نسور حرارتی دسته گاه فعال شده باشد و در اینصورت صحیح کارو اش به مایع آب و برق اطمنی نماند حاصل نماید. چنانچه قی قاصبر نمایید لسته گاه خنک شود، لوله اندکی روشن شود اگر مشکل برطرف نشد، با نمایندگی ملی مجاز رو نی کس تماس حاصل فرمایید.

### استفاده از مواد شیمیایی شوینده

**! توجه**

فقط از مواد شوینده‌ی مخصوص کارو اش استفاده نماید. (۳) لانس از تفنگ جدا نموده، اسپری و بطری مواد شوینده را به تفنگ وصل نماید.

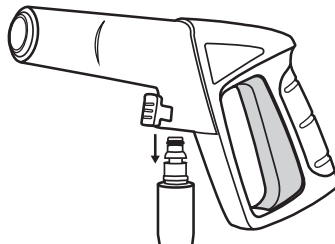

۲) بطری مخصوص مواد شوینده را از اسپری جدا کرده و مسدود نبودن تیغه داخل آن اطمنی نماند.

حاصل نماید.

- ۳) بطور ایمن و ایمنی مخصوص کاروش بر کرده و در مرحله خود قرار دهید فشار در دهن ماشین فنگ و ولش و بدمهط و خود کار آب مخام و طشدو از نزل بیرونخ و اهدا مد (قبل از استفاده حتما مودشو و یمنده را با آب رقیق نماید.)
- ۴) یک الی دو دقیقه مودشو و بدمهط و یمنده را در نظر سپی نموده و بلافاصله نزل را به تفنگ وصل کرده و با استفاده از آب تمیز، سطح را شست و شو دهید.

## اتمام کار

- ۳) اگر خاموش کردن می‌خواهید On/Off ری کاروش و قرار دادن آری Off گستره را خاموش نماید.
- ۲) فلکه‌ی آب را ببندید.
- ۳) ماشین فنگ آب بشوید و مرتبه فشار بدهید تا قطرات آب باقی مانده در آن خارج شود.
- ۴) ضامن تفنگ را قفل کرده و دو شاخه را از پریز برق خارج نماید.
- ۵) کاروش را خشک نموده و در محل مناسبی قرار دهید.

## ⚠ توجه!

بعد از اتمام کار و اگر کاروش را خاموش نماید اگر کاروش بلون لست فلیمیش (۳ دقیقه روشن نگه دارد، به موتور دستگاه آسیب و آردخ و اهد شد.

## نگهداری

- ۳) همیشه کاروش را تمیز نگه دارید.
- ۲) مرتبه لنگه فنگ لانس، مخزن مودشو و بدمهط و یمنده بررسی نماید و در صورت نیاز بیدگی نداشته باشند.
- ۳) اگر جریبل خروجی یکم و اخت نبوده نزل را نرسو بلاست فله از وزن مخصوص که همراه دستگاه می‌باشد، تمیز نماید.

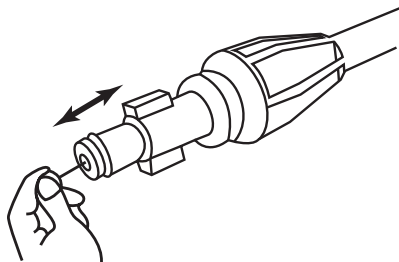

۴) کربو لشر با بندر محیطی تمیز و زهرگو و نفاذ لودگی قرار داشته و به خوبی داخل آن جریان پیدا کند.

### ⚠️ **اخطار:**

برای جلوگیری از بروز آسیب به دستگاه برق گرفتگی، از رطوبت داخل ممانعت کنید و لودگی را به درستی انجام دهید.

۵) کربو لشر محیطی که احتمال یخزدگی وجود دارد قرار ندهید. قرار نداشتن گاهر معرض نور مستقیم خورشید و باد و باران خودداری نماید.

۶) پس از اتمام کار، کارواشر را کاملاً از آب تخلیه کرده و سه ماه نگه‌دارید تا زمانی که دوباره استفاده کنید.

### **نکات ایمنی**

۳) زمانیکه یک قطعه کربو لشر مثل زغال یا نسیف ننگ‌بازش را ننگه‌دارید و در وقت کار با آن احتیاط کنید. دست‌ها را از گارانتی خارج نماید.

۲) قبل از استفاده از کربو لشر هیچ‌گونه اتصالات بر روی آن انجام ندهید تا مشخص شود که آیا می‌تواند استفاده شود.

۳) کارواشر را از دسترس کودکان دور نگاه‌دارید.

۴) همیشه کربو لشر را در حالت ایستاده و سطحی هموار قرار دهید. قرار ندادن کربو لشر در حالت خوابیده خودداری فرمایید.

۵) همیشه مراقب فاصله ایمنی باشید و از تماس با اجسام فلزی یا فلزات دوری کنید. همیشه با احتیاط و مراقبت از اجسام فلزی دوری کنید.

۶) برای تعمیر کارواشر، حتماً به نمایندگی‌های مجاز و متخصص مراجعه نماید.

۷) هنگام استفاده از کربو لشر، لباس مناسب بپوشید تا از آسیب‌های احتمالی جلوگیری کنید.

۸) هرگز سرلا نسرارو به دست‌ها نزنید. برای برقی، افزودن مواد از ندی دیگر نگیرید.

۹) برای جلوگیری از گرم شدن بیش از اندازه موتور کربو لشر، محیطی که قرار دارد آن را به درستی تهویه کنید.

۲۲) تحت هیچ‌گونه شرایطی کربو لشر محیطی که مواتنش وجود دارد به کار نگیرید.

۲۳) حتماً از ایمنی استفاده کنید. هنگام استفاده از آب‌پاشی، به درستی استفاده کنید تا از آسیب‌های احتمالی جلوگیری کنید.

۳۳) آب سرد در دست‌ها نگیرد.

۳۲) تا جایی که امکان دارد کارواشر را به محل شست‌وشو نزدیک نماید.

۳۳) آب ننگ‌باز مستحکم استفاده نماید. یخ‌زدگی را با آب ۴۳°C (۱۰۹°F) لایروبی کنید.



نیز نباید از ۳۲ بار (PSI ۳۴۵) تجاوز نماید.

۳۴ / قبل از فشردن ماشینی تفنگ آبپاش، حتماً اسرلا نسر اروبه محل شست و شو و بگریید.

۳۵ / تفنگ آبپاش را محکم در دست خود نگه دارید.

۳۶ / چنانچه ناچار به طور ناگهانی در فشار زیاد شویم، دست را از ماشینی بکشیم و دست را از ماشینی جدا نموده و دوشاخه را از پریز برق بکشیم.

۳۷ / از کابل لثری که میزنیم، حتماً باید از آن دور شویم که از دست و پاهای ما جدا شود.

۳۸ / هرگز کاروانش را بدون آب روشن ننمایید. این کار باعث می‌شود که آب سرد و یخ سرد در کابل لثری جمع شود و باعث می‌شود که کابل لثری را از دست و پاهای ما جدا کند.

۳۹ / قبل از جدا کردن تفنگ از کابل لثری، حتماً باید از آن دور شویم و کابل لثری را از دست و پاهای ما جدا کنیم.

۲۲ / برای جلوگیری از برق گرفتگی، همیشه اتصال الکتریکی را قطع کنید و از آن دور شوید.

۲۳ / در صورت خستگی و یا استفاده زیاد از دوشاخه و اسرلا، از این دستگاہ استفاده ننمایید.

۲۲ / فقط از موثرتی که در دستگاہ استفاده می‌کنیم، استفاده کنیم و از سایر موثرتی که در دستگاہ استفاده می‌کنیم، استفاده نکنیم.

۲۳ / بعد از اتمام کار، حتماً کاروانش را خاموش نمایید.

۲۴ / از اتصالات متفرقه در ورودی و خروجی کاروانش اجتناب نمایید.

۲۵ / در شرایط آب و هوایی مرطوب از کاروانش استفاده ننمایید.

## عیب یابی

اشکال	علت	رفع اشکال
در طول استفاده از کابل لثری، موثرتی که در دستگاہ استفاده می‌کنیم، روشن نمی‌شود.	دوشاخه از پریز خارج شده و یا به درستی داخل پریز قرار نگرفته است. / سوئیچ حرارتی دچار مشکل شده است. / ماشینی تفنگ دچار مشکل شده است.	دوشاخه را از پریز آورده و مجدداً به پریز نزنید. / دستگاہ را خاموش کنید و دوباره روشن نمایید. / به نمایندگی‌های مجوز نیکی مراجعه فرمایید.
پریز فیوژ یا قطع شدن مدار برق.	فشار اضافی به دستگاہ رسیده است. / کابل دستگاہ کوتاه است و یا سهیم بسیار بلند است. / نازل مسدود شده است.	میزان جریان برق ورودی بررسی نمایید. / دستگاہ را با دیگر پریز جدا نمایید. / از کابل‌های مناسب استفاده فرمایید. / نازل را تمیز نمایید.

<p>اگر میزان نشتی آب روغن بیش از حد است، نازل را بردارید و با نمایی بزرگتری مجاز روغن را کس تماس حاصل فرمایید</p>	<p>مقدار کمی نشتی طبیعی می‌باشد</p>	<p>آب و یا روغن از موتور دستگیر نشد می‌کند</p>
<p>ضامن تفنگ را باز کنید</p>	<p>ضامن تفنگ قفل است.</p>	<p>ماشه‌ی تفنگ حرکت نمی‌کند</p>
<p>با نمایی بزرگتری مجاز روغن را کس تماس حاصل فرمایید</p>	<p>قطع کنید که دستگیر را از حالت</p>	<p>بعد از هر بار کردن ماشه تفنگ موتور دستگیر خاموش نمی‌شود</p>
<p>/ فلکه‌ی آب را باز کنید / کاروانش، لانس، تفنگ و شلنگ را به آهستگی گرم نمایید / فیلمتر را تمیز نمایید / پیچ و تاب شلنگ را از بین ببرید / لانس را از تفنگ جدا نموده دستگیر را روشن نماید یا بیلته اجر یا لب یک نو اختیاب شود / با نمایی بزرگتری مجاز روغن را کس تماس حاصل فرمایید / نازل سر لانس را در وضعیت High pressure قرار دهید</p>	<p>/ فلکه‌ی آب را به طور کامل باز نکرده‌اید / دستگیر را در محیطی کلامی یا بی‌نی داشته، قرار داده‌اید. / فیلمتر روغن آب مسدود شده است / پیچ خوردگی در شلنگ وجود دارد / داخل پمپ دستگیر آه و آلودگی دارد / شیرهای ورودی و خروجی مستهلک شده‌اند / نازل سر لانس قابل تنظیم لرست تنظیم نکرده‌اید</p>	<p>فشار دستگیر آه به حداکثر فشار نامی می‌رسد و میزان فشار یک نو اختیاب می‌شود</p>

## خدمات پس از فروش

بهمراه لیزر شما کارت گارانتی **رونیکس سرویس** ارائه می‌گردد و جهت اطمینان بیشتر، کلاه ایمنی که در اجزای اصلی این لیزر لحاظ شده، می‌تواند به صورت جداگانه خریداری شود. در صورت بروز هرگونه مشکل، سرویس‌دهندگان ما نزدیکترین مرکز **رونیکس سرویس** تماس حاصل نمایند یا به شما اطلاع می‌دهند. برای اطلاع از مراکز **رونیکس سرویس** در سراسر کشور، به وبسایت [www.ronix.ir](http://www.ronix.ir) مراجعه نمایید. یورو با قیمت بسیار مناسب، خدمات پس از فروش **رونیکس سرویس** تماس حاصل نماید.





**رونیکس<sup>®</sup>**

آخرین ابزاری که می‌خرید!